

**Solezubehör für
Sole-Wasser-Wärmepumpen**

**Brine Accessories for
Brine-to-Water Heat Pumps**

**Accessoires spéciaux pour
pompes à chaleur
eau glycolée / eau**

**352 500 / SZB 400
352 270 / SZB 500
SZB 500 / 80487089
352 280 / SZB 750
SZB 750 / 80487091
352 290 / SZB 1000
SZB 1000 / 80487092
352 300 / SZB 1300
SZB 1300 / 7-747-200-009**

Montageanweisung / Mounting Instructions / Notice

452234.66.07

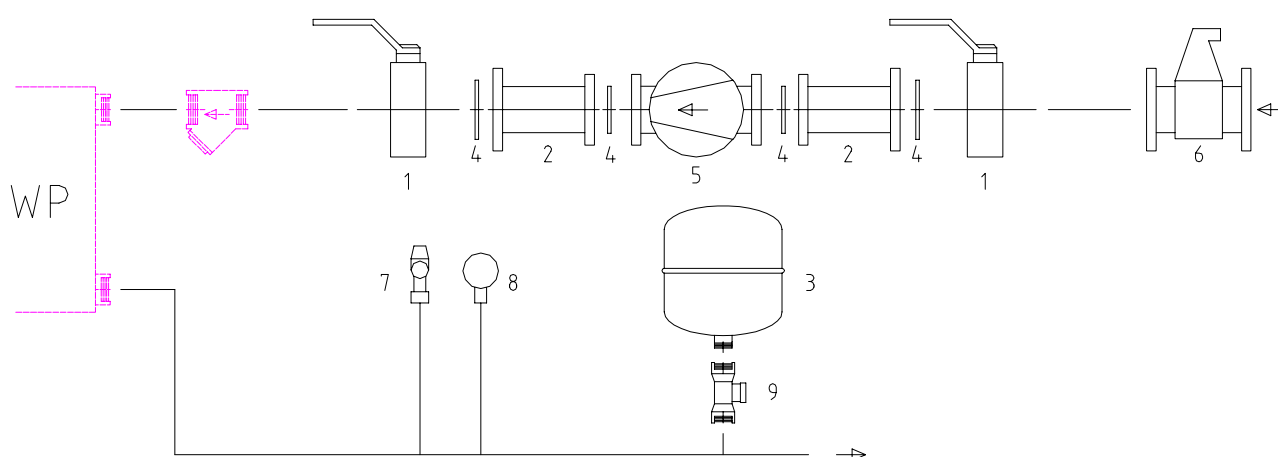

Aufbauskizze:

Die in der Skizze bezifferten Bauteile sind Bestandteil des Solezubehöres. Alle anderen dünner dargestellten Teile sind der Wärmepumpe beige packt.

Schematic:

The parts which are numbered in the schematic above are part of the brine accessories. All other parts presented in lighter type are supplied with the heat pump.

Schéma de structure :

Les pièces constructives désignées dans le schéma ci-dessus sont des parties constitutives des accessoires spéciaux pour glycolée. Tous les autres éléments représentés en lignes plus fines sont joints à la pompe à chaleur air/eau.

Bauteilliste:

1. Kugelhahn
2. Flanschreduzierung
3. Ausdehnungsgefäß
4. Flanschdichtung
5. Umwälzpumpe
Wilo Top-S
6. Großentlüfter
7. Überdruckventil
8. Manometer
9. Kappenventil $\frac{3}{4}$ "

Wichtig:

Der Großentlüfter (Position 6) sollte an der wärmsten Stelle des Solekreises sitzen.

Hinweise:

Der Aufbau des Solezubehöres kann sowohl im als auch außerhalb des Gebäudes erfolgen. Bei Montage im Gebäude muss jedoch diffusionsdampfdicht gedämmt werden.

Die Umwälzpumpe sollte wie in der Aufbauskinne dargestellt mit den Absperrventilen als eine Baugruppe montiert werden.

Parts list:

1. pump connecting cock
2. flange reduction
3. expansion vessel
4. flange seal
5. circulating pump
Wilo Top-S
6. high-efficiency
de-aerator
7. pressure control valve
8. pressure gauge
9. valve $\frac{3}{4}$ "

Important:

The high-efficiency de-aerator (item 6) should be located at the highest point of the brine circuit.

Notes:

The installation of the brine accessories can be effected both inside and outside of the building. If installed inside the building, vapour diffusion-tight insulation must be provided. The circulating pump should be mounted together with the shut-off valves as a single assembly as shown in the schematic.

Listes des pièces constitutives:

1. Robinet de raccordement pour tuyau flexible
2. bride de réduction
3. Vase d'expansion
4. joint de bride
5. Pompe de circulation
Wilo Top-S
6. Purgeur de grande capacité
7. soupape différentielle
8. manomètre
9. vanne $\frac{3}{4}$ "

Important:

Le purgeur de grande capacité (pos. 6) doit être installée au point le plus élevé du circuit d'eau glycolée.

Indication:

Le montage du kit d'accessoires spéciaux pour eau glycolée peut s'effectuer aussi bien dans le bâtiment qu'à l'extérieur de ce dernier. Dans le cas d'un montage à l'intérieur du bâtiment, il faudra néanmoins prévoir une isolation étanche à la diffusion. La pompe de circulation devrait être montée en un seul groupe constructif, avec les robinets d'isolement, comme l'indique la figure.