

Montage- und Gebrauchsanweisung

**Instructions for Installation and Use
Instructions de montage et de service**

GFP 050 - 200 W/B

Design-Wandkonvektor

**Design Convector Heater
Convecteur Muraux Design**

RX TI 24

24 Stunden Programmierkassette

**24-Hour Programming Cassette
Cassette de programmation 24 heures**

RX PW 1

7 Tage Programmierkassette

**7-Day Programming Cassette
Cassette de programmation 7 jours**

RX TI RB

Ablauf Timer

**Runback Timer
Programmateur minuterie**

Montage- und Gebrauchsanweisung

GFP 050 - 200 B/W Design-Wandkonvektoren

gfp-d_ba

1. Wichtige Hinweise

Bitte lesen Sie alle in dieser Anweisung aufgeführten Informationen aufmerksam durch. Bewahren Sie die Anweisung sorgfältig auf und geben Sie diese gegebenenfalls an Nachbesitzer weiter.

- Das Gerät ist nach den geltenden Sicherheitsvorschriften von einer Fachkraft zu installieren.
- Das Gerät darf nur zur Raumluftwärmung innerhalb geschlossener Räume verwendet werden.
- Zur Gewährleistung eines sicheren Betriebes das Gerät nur nach den Angaben der Betriebsanweisung montieren und anschließen.
- Reparaturen und Eingriffe in das Gerät dürfen nur von einer Fachkraft ausgeführt werden.
- Im Fehlerfall oder bei längerer Außerbetriebnahme Gerät vom Netz trennen. Sicherung ausschalten.
- Heizgerät nicht abdecken, Brandgefahr! 
- Vorsicht! Außenflächen werden bei Betrieb heiß.
- Heizgerät nicht durch Kinder oder andere Personen betreiben, die nicht in der Lage sind, das Gerät sicher zu benutzen. Sicherstellen, dass Kinder nicht am Gerät spielen.
- Nicht in Räumen benutzen, in denen entzündliche Gase oder Flüssigkeiten gelagert oder verwendet werden.
- Auf die Einhaltung der geltenden Sicherheitsvorschriften in Bade-, Duschräumen, Schwimmbädern usw. wird besonders hingewiesen.
- Anschlussleitung nicht über das Gerät legen.
- Vorsicht! Nach dem automatischen Einschalten des angeschlossenen Gerätes in Ihrer Abwesenheit können Gefahren entstehen, z.B. könnten zwischenzeitlich zugedeckte oder verstellte Geräte Brände auslösen.

2. Montage, Installation, Mindestabstände

Das Heizgerät muss horizontal ausgerichtet an einer senkrechten Wand, wie im Bild dargestellt, installiert werden.

Die Montage an Holzwänden ist zulässig.

Darauf achten dass die Luft unten und oben am Gerät ungehindert ein- und austreten kann.

Das Gerät ist so zu installieren, dass die Bedienelemente nicht von einer sich in der Badewanne oder unter der Dusche befindlichen Person berührt werden können.

Das Heizgerät darf nicht unmittelbar unterhalb einer Wandsteckdose installiert werden.

Die Netzanschlussdose muss nach der Montage zugänglich sein. Vorsicht vor brennbaren Gegenständen!

| Typ | Maß A (mm) | Maß B (mm) |
|--------------|------------|------------|
| GFP 050, 075 | 390 | 170 |
| GFP 100 | 560 | 340 |
| GFP 150 | 630 | 410 |
| GFP 200 | 800 | 580 |

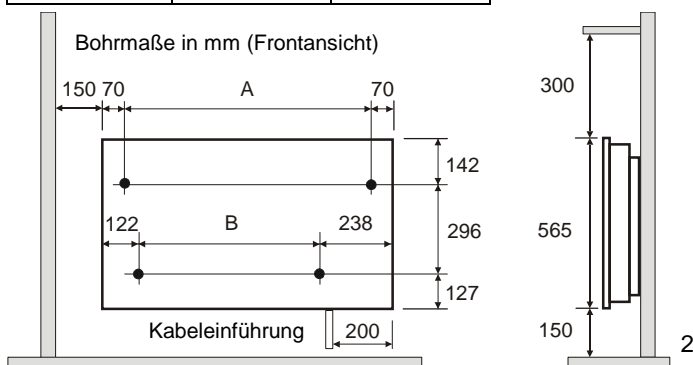

Mindestabstände unbedingt einhalten. An der Gerätevorderseite ein Abstand von mindestens 500 mm vorsehen.

Wandmontage

WICHTIG- Der an der Rückseite des Gerätes mitgelieferte Original-Wandhalter muss verwendet werden.

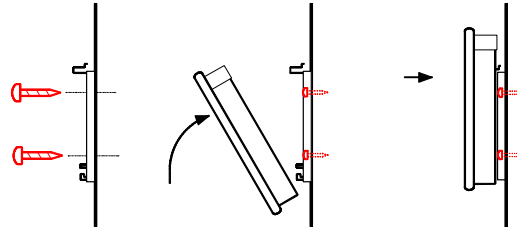

- Befestigungslöcher für Wandhalter bohren.
- Wandhalter fest an die Wand schrauben.
- Heizgerät mit den an der Geräterückwand befindlichen Schlitzen in den Wandhalter einhängen.
- Heizgerät oben am Wandhalter einrasten.

3. Elektrischer Anschluss

Die aktuellen Vorschriften nach VDE 0100 Teil 701 und die relevanten Installationsvorschriften müssen zwingend beachtet werden. Die Heizgeräte sind mit einer Geräteanschlussleitung ohne Stecker versehen. Die Geräteanschlussleitung muss an eine für das Heizgerät bestimmte Anschlussdose angeschlossen werden. In die festverlegte elektrische Installation ist eine Trennvorrichtung vorzusehen mit mindestens 3 mm Kontaktöffnung an jedem Pol (z.B. Sicherungsautomat).

3.1 Temperaturabsenkung über Steuerleitung

Zur Absenkung der am Thermostaten eingestellten Temperatur (um 5°C) wird die schwarze Steuerleitung über einen externen elektrischen Kontakt mit beliebiger Phase, z. B. über Zeitschaltuhr, angesteuert. Weitere über den Steuerleiter verbundene Geräte werden in gleicher Weise beeinflusst.

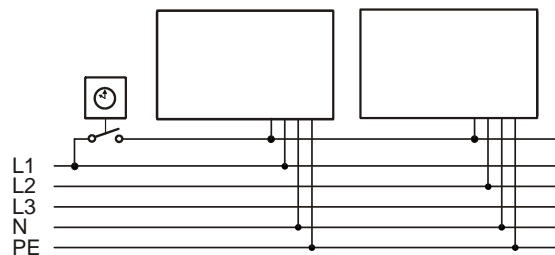

3.2 Automatisches Ein- und Ausschalten

Bei Verwendung einer Programmierkassette (Zubehör) zum automatischen Ein- und Ausschalten werden weitere Geräte, die mit der schwarzen Steuerleitung verbunden sind in gleicher Weise beeinflusst.

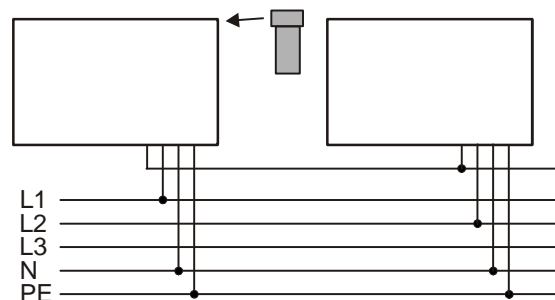

Die Steuerleitung muss nicht phasengleich zum Netzanschluss sein. Es können maximal 10 Geräte über einen gemeinsamen Steuerleiter betrieben werden.

D

Ist die Anschlussleitung dieses Gerätes beschädigt, muss sie durch eine besondere Anschlussleitung ersetzt werden, die vom Hersteller oder seinem Kundendienst erhältlich ist.

4. Heizbetrieb

Die Bedienelemente sind unterhalb der Bedienfeldklappe an der Geräteoberseite rechts angebracht.

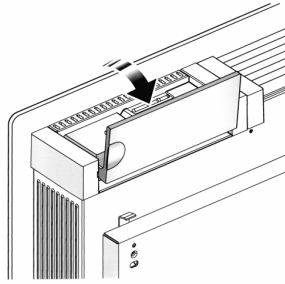

Mit dem Netz-Taster wird das Heizgerät ein- oder ausgeschaltet. Die rechte Kontrolllampe (B) leuchtet, wenn das Gerät eingeschaltet ist.

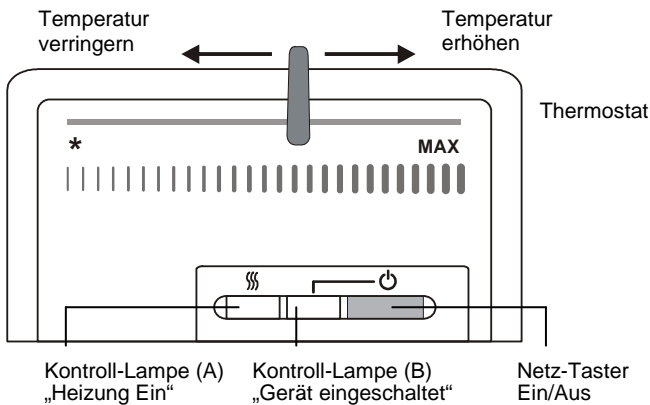

4.1 Temperaturregler

Das Heizgerät ist mit einem elektronischen Temperaturregler ausgestattet, mit dem die Raumtemperatur durch Wahl der entsprechenden Einstellung geregelt werden kann. Die Einstellung * bedeutet eine Raumtemperatur von ca. 6°C (Frostschutzstellung). Für eine höhere Temperatureinstellung ist der Einsteller nach rechts zu schieben. Die linke Kontroll-Lampe (A) leuchtet, wenn das Gerät heizt.

4.2 Einstellbereich Temperaturregler begrenzen

Der Einstellbereich des Temperaturreglers kann mit Hilfe der beiden Begrenzerstifte (A) an der Geräterückseite festgelegt werden. Je ein Stift ist für die Begrenzung des oberen bzw. unteren Wertes vorgesehen. Die Stifte können durch hin- und herbewegen, z.B. mit einer Flachzange, herausgelöst und in die Löcher des Temperaturreglers eingesetzt werden.

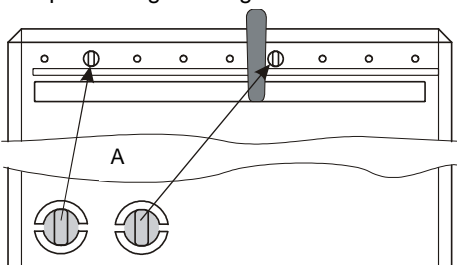

5. Überhitzungsschutz

Zu Ihrer Sicherheit ist das Heizgerät mit einem Überhitzungsschutz ausgerüstet. Wird die Luftzirkulation gestört, so schaltet der Überhitzungsschutz das Gerät aus. Nach ausreichender Abkühlung schaltet sich das Heizgerät wieder automatisch ein.

Bei mehrmaligem Ansprechen muss die Ursache für das Ansprechen des Überhitzungsschutzes ermittelt werden, z.B. Luftgitter abgedeckt oder zugestellt.

Damit die volle Heizleistung abgegeben wird, ist es notwendig die Luftein- und Luftaustrittsöffnungen staubfrei zu halten. Bitte vor der Heizperiode mit Staubsauger reinigen!

6. Störungen

Wenn das Heizgerät keine Wärme abgibt, prüfen Sie bitte, ob das Gerät eingeschaltet ist und der Temperaturregler auf die gewünschte Temperatur eingestellt ist, anschließend ob der Automat in der Stromverteilung eingeschaltet bzw. die Sicherung in Ordnung ist.

Bei Verwendung einer Programmierkassette ist zu prüfen, ob das Programm „ON“ aktiv ist (siehe auch Gebrauchsanweisung der Programmierkassetten auf den folgenden Seiten).

Kann die Störung nicht behoben werden, wenden Sie sich bitte an die nächstgelegene Kundendienststelle.

Für die Auftragsbearbeitung werden die E-Nummer und FD-Zahl des Gerätes benötigt. Diese Angaben finden Sie auf dem Typschild.

Reparaturen und Eingriffe in das Gerät dürfen nur von einem Elektrofachmann oder dem Kundendienst ausgeführt werden.

7. Kundendienst, Ersatzteile

Robert Bosch Hausgeräte GmbH

Deutschland

Auftragsannahme

Tel.-Nr. +49 (0) 1801 / 22 33 55

Fax.-Nr. +49 (0) 1801 / 33 53 07

Österreich

Auftragsannahme

Tel.-Nr. 0810 240 260

Fax.-Nr. (01) 60575 51212

Ersatzteilbestellungen

Tel.-Nr. +49 (0) 1801 / 33 53 04

Fax.-Nr. +49 (0) 1801 / 33 53 08

Ersatzteilbestellungen

Tel.-Nr. 0810 240 261

Fax.-Nr. (01) 60575 51212

Email: spareparts@bshg.com

hausgeraete.et@bshg.com

Ersatzteil-Bestellungen im Internet: <http://www.dimplex.de>

8. Reinigung

Zur Reinigung muss das Gerät vom Netz getrennt und abgekühlt sein. Die Außenseite kann durch Abwischen mit einem weichen, feuchten Lappen gereinigt werden. Zur Reinigung keine Scheuerpulver oder Möbelpolituren verwenden, da diese die Oberfläche beschädigen können.

Staubansammlungen im Gerät können von außen mit einem Staubsauger abgesaugt werden.

9. Technische Daten

Anschlussspannung

230 V~, 50 Hz

Temperaturregler

5-30°C

Schutzklasse I

Schutzleiteranschluss

Schutzart

IP X4 (spritzwassergeschützt)

| Typ | Nennleistung | Breite | Höhe | Tiefe |
|-------------|--------------|--------|--------|--------|
| GFP 050 B/W | 500 W | 530 mm | 565 mm | 107 mm |
| GFP 075 B/W | 750 W | 530 mm | 565 mm | 107 mm |
| GFP 100 B/W | 1000 W | 700 mm | 565 mm | 107 mm |
| GFP 150 B/W | 1500 W | 770 mm | 565 mm | 107 mm |
| GFP 200 B/W | 2000 W | 940 mm | 565 mm | 107 mm |

10. Garantie

Für dieses Produkt übernehmen wir 2 Jahre Garantie gemäß unseren Garantiebedingungen.

Entsorgungshinweis

Das Gerät nicht im allgemeinen Hausmüll entsorgen, sondern einer örtlichen Entsorgungsstelle zuführen.



Montage- und Gebrauchsanweisung

RX TI 24 24 Stunden-Programmierskassette

1. Beschreibung

Mit der Programmierskassette können Sie in einem Zeitraum von 24 Stunden bis zu 4 verschiedene Zeitblöcke festlegen, in denen das Heizgerät eingeschaltet wird. Die Programmierskassette kann *individuell* d.h. für ein Heizgerät oder *seriell* d.h. für eine Gruppe von Heizgeräten (z.B. für eine Wohneinheit) verwendet werden.

Bei serieller Anwendung wird ein Heizgerät mit der Programmierskassette versehen. Dieses Gerät ist dann das so genannte „Pilotgerät“. Bei entsprechender elektrischer Verschaltung (dargestellt in der Montageanweisung des Heizgerätes) werden die am Pilotgerät eingestellten zeitlichen Funktionen auf nachgeschaltete Heizgeräte (Slavegeräte) übertragen. Das am Pilotgerät eingestellte Heizprogramm (Zeitblöcke für Ein/Aus) wird also auch an allen Slavegeräten ausgeführt.

2. Einbau

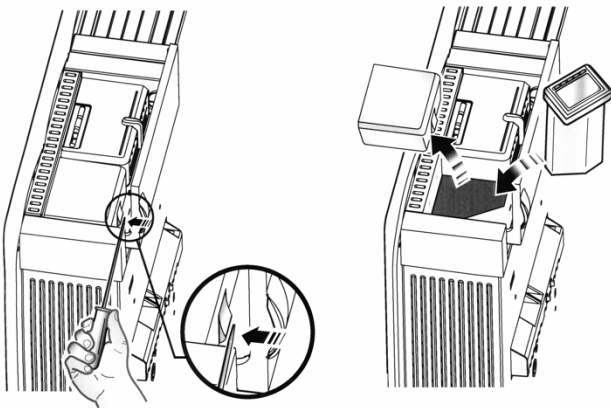

Heizgerät ausschalten und vorsichtig nach vorne klappen. Rastnase der Abdeckung z.B. mit der flachen Klinge eines Schraubendrehers in Pfeilrichtung drücken und Abdeckung abnehmen. Kassette vollständig in die Öffnung schieben.

3. Uhrzeit einstellen

Taste **PROG** drücken. Das Symbol „Uhr“ erscheint links oben im Display und die Stundenziffern blinken. Mit den Tasten ∇ \blacktriangle können sie die Stundenzahl einstellen, mit **ENTER** bestätigen. Mit der Minuteneinstellung in gleicher Weise verfahren. Mit **ENTER** bestätigen.

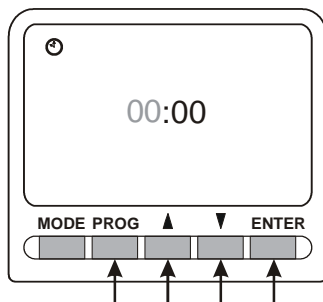

4. Betriebsart Manuelles Ein- und Ausschalten

Heizgerät einschalten (Kontrolllampe leuchtet). **MODE** Taste betätigen, bis die Anzeige **MAN ON** erscheint. Das Gerät ist eingeschaltet. Möchten Sie das Gerät ausschalten, drücken Sie erneut **MODE**. Die Anzeige **MAN OFF** erscheint. Das Gerät ist ausgeschaltet.

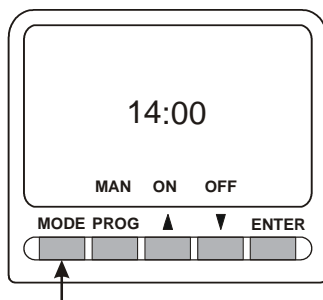

5. Betriebsart Automatik

Heizgerät einschalten. Taste **PROG** zweimal betätigen. Im Display erscheint **P1 ON** und die Stundenziffern blinken. Mit den Tasten ∇ \blacktriangle können sie die Stundenzahl einstellen, mit **ENTER** bestätigen. Mit der Minuteneinstellung in gleicher Weise verfahren. Mit **ENTER** bestätigen.

Hinweis: die Minuteneinstellung ist nur in 10 Minuten Schritten möglich!

Im Display erscheint nun **P1 OFF**. Stellen Sie jetzt die gewünschte Ausschaltzeit ein und bestätigen Sie mit **ENTER**. Damit ist das Programm **P1** eingestellt. Es erscheint nun **P2** d.h. es kann eine weitere Einschaltzeitdauer programmiert werden. In gleicher Weise sind noch die Programme **P3** und **P4** einstellbar. Zum vorzeitigen Verlassen des Einstellvorgangs drücken Sie die Taste **PROG**. Alle bereits eingestellten Werte werden beibehalten. Damit die eingestellten Programme ausgeführt werden, muss sich die Programmierskassette in der Betriebsart Automatik **AUTO** befinden. Die Betriebsart wird mit Taste **MODE** gewählt.

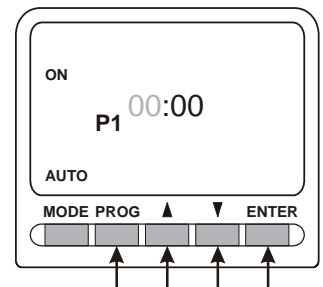

6. Einstellung Tastensperre

Drücken Sie nacheinander **ENTER** und **MODE**. Die Tasten sind innerhalb von 1 Sekunde zu drücken. Auf dem Display erscheint das Symbol für den Schlüssel. Alle Tastenfunktionen sind gesperrt.

Bei Wiederholung der Tastenkombination wird die Sperre aufgehoben.

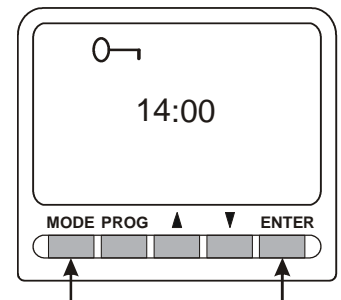

7. Betriebsart ADVANCE

In der Betriebsart **ADVANCE** können Sie das Heizgerät vorzeitig einschalten, also bevor der vorgesehene Startzeitpunkt erreicht ist.

Beispiel: Es ist 14:00 Uhr. Sie haben eine Einschaltzeitdauer von 17:00 Uhr bis 19:00 Uhr programmiert, möchten den Heizbetrieb aber sofort starten. Das Gerät befindet sich im Modus **AUTO**.

Drücken sie 3 Sekunden lang die Taste **▲**. **ADVANCE** erscheint im Display. Das Gerät wird nun bis zum Ende der programmierten Zeit (also bis 19:00 Uhr) eingeschaltet. Wird der ursprünglich programmierten Einschaltzeitpunkt (17:00 Uhr) erreicht, erlischt die Anzeige **ADVANCE** im Display.

Die **ADVANCE** Funktion kann jederzeit manuell gelöscht werden. Dazu Taste ∇ betätigen.

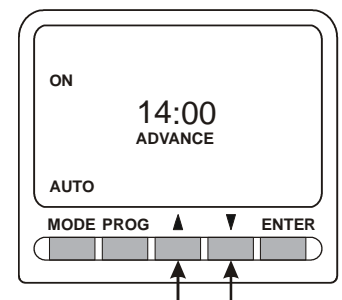

Montage- und Gebrauchsanweisung

RX PW 1 7 Tage-Programmierskassette

1. Beschreibung

Mit der Programmierskassette können Sie für die Werktag Montag bis Freitag sowie für das Wochenende Samstag bis Sonntag jeweils bis zu 4 verschiedene Zeitblöcke festlegen, in denen das Heizgerät eingeschaltet wird. Die Programmierskassette kann *individuell* d.h. für ein Heizgerät oder *seriell* d.h. für eine Gruppe von Heizgeräten (z.B. für eine Wohneinheit) verwendet werden.

Bei serieller Anwendung wird ein Heizgerät mit der Programmierskassette versehen. Dieses Gerät ist dann das so genannte „Pilotgerät“. Bei entsprechender elektrischer Verschaltung (dargestellt in der Montageanleitung des Heizgerätes) werden die am Pilotgerät eingestellten zeitlichen Funktionen auf nachgeschaltete Heizgeräte (Slavegeräte) übertragen. Das am Pilotgerät eingestellte Heizprogramm (Zeitblöcke für Ein/Aus) wird also auch an allen Slavegeräten ausgeführt.

2. Einbau

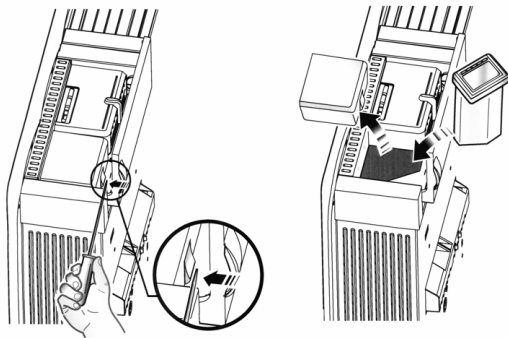

Heizgerät ausschalten und vorsichtig nach vorne klappen. Rastnase der Abdeckung z.B. mit der flachen Klinge eines Schraubendrehers in Pfeilrichtung drücken und Abdeckung abnehmen. Kassette vollständig in die Öffnung schieben.

3. Uhrzeit und Tag einstellen

Taste **PROG** drücken. Das Symbol „Uhr“ erscheint links oben im Display und die Stundenziffern blinken. Mit den Tasten **▼▲** können sie die Stundenzahl einstellen, mit **ENTER** bestätigen. Mit der Minuteneinstellung in gleicher Weise verfahren. Mit **ENTER** bestätigen.

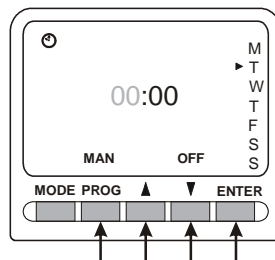

Der Wochentagsanzeiger **▶** blinkt. Wochentag mit den Tasten **▼▲** auswählen und mit **ENTER** bestätigen.

M Montag T Dienstag W Mittwoch T Donnerstag
F Freitag S Samstag S Sonntag

4. Betriebsart Manuelles Ein- und Ausschalten

Heizgerät einschalten (Kontrolllampe leuchtet).

MODE Taste betätigen, bis die Anzeige **MAN ON** erscheint. Das Gerät ist eingeschaltet. Möchten Sie das Gerät ausschalten, drücken Sie erneut **MODE**. Die Anzeige **MAN OFF** erscheint. Das Gerät ist ausgeschaltet.

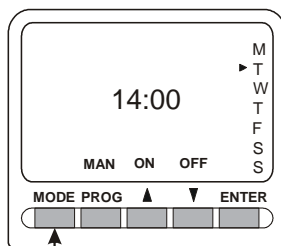

5. Betriebsart Automatik

Heizgerät einschalten. Zunächst werden die Wochentage Montag bis Freitag eingestellt. Taste **PROG** zweimal betätigen. Im Display die Anzeige **P1 ON**, und die Stundenziffern blinken. Mit den Tasten **▼▲** können sie die Stundenzahl einstellen, mit **ENTER** bestätigen. Mit der Minuteneinstellung in gleicher Weise verfahren. Mit **ENTER** bestätigen.

Hinweis: die Minuteneinstellung ist nur in 10 Minuten Schritten möglich!

Im Display erscheint nun **P1 OFF**. Stellen Sie jetzt die gewünschte Ausschaltzeit ein und bestätigen Sie mit **ENTER**. Damit ist das Programm **P1** eingestellt. Es erscheint nun **P2** d.h. es kann eine weitere Einschaltzeitdauer programmiert werden. In gleicher Weise sind noch die Programme **P3** und **P4** einstellbar.

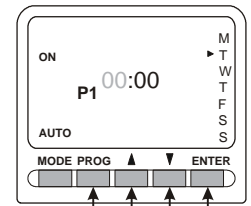

Nach Bestätigen der Anzeige **P4 OFF** wechselt das Programm in den Einstellmodus für die beiden Wochenendtage Samstag und Sonntag. Die Zeitblöcke werden in gleicher Weise wie für die Wochentage eingestellt. Die Pfeile rechts im Display zeigen an welche Tage gerade eingestellt werden.

Zum vorzeitigen Verlassen des Einstellvorgangs drücken Sie die Taste **PROG**. Alle bereits eingestellten Werte werden beibehalten.

Damit die eingestellten Programme ausgeführt werden, muss sich die Programmierskassette in der Betriebsart Automatik **AUTO** befinden. Die Betriebsart wird mit Taste **MODE** gewählt.

6. Einstellung Tastensperre

Drücken Sie nacheinander **ENTER** und **MODE**. Die Tasten sind innerhalb von 1 Sekunde zu drücken. Auf dem Display erscheint das Symbol für den Schlüssel. Alle Tastenfunktionen sind gesperrt. Bei Wiederholung der Tastenkombination wird die Sperre aufgehoben.

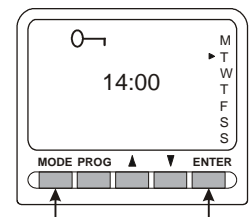

7. Betriebsart ADVANCE

In der Betriebsart **ADVANCE** können Sie das Heizgerät vorzeitig einschalten, also bevor der vorgegebene Startzeitpunkt erreicht ist. Beispiel: Es ist 14:00 Uhr. Sie haben eine Einschaltzeitdauer von 17:00 Uhr bis 19:00 Uhr programmiert, möchten den Heizbetrieb aber sofort starten. Das Gerät befindet sich im Modus **AUTO**. Drücken sie 3 Sekunden lang die Taste **▲**. **ADVANCE** erscheint im Display. Das Gerät wird nun bis zum Ende der programmierten Zeit (also bis 19:00 Uhr) eingeschaltet. Wird der ursprünglich programmierten Einschaltzeitpunkt (17:00 Uhr) erreicht, erlischt die Anzeige **ADVANCE** im Display.

Die **ADVANCE** Funktion kann jederzeit manuell gelöscht werden. Dazu Taste **▼** betätigen.

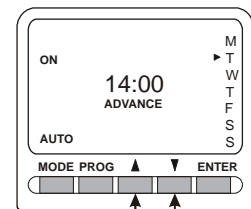

Montage- und Gebrauchsanweisung

RX TI RB Ablauf-Timer

1. Beschreibung

Mit dem Ablauf-Timer kann das Heizgerät für eine fest eingestellte Zeitdauer betrieben werden. Je nach Voreinstellung schaltet das Gerät nach Ablauf der eingestellten Zeit aus (Standardbetrieb) oder wechselt in eine andere Betriebsart (Komfortbetrieb). Die Einstellung ist im Bereich von 0,5 Stunden bis 4 Stunden (in Zeitabständen von 0,5 Stunden) möglich.

1.1 Betriebsart Standard

Unmittelbar nach Betätigen der Starttaste wird das Heizgerät für eine voreingestellte Zeit eingeschaltet. Die Raumtemperatur wird entsprechend der Thermostateinstellung am Heizgerät geregelt. Nach Ablauf der eingestellten Zeit schaltet der Timer das Heizgerät aus. Bei Bedarf kann das Programm erneut durch Betätigen der Starttaste aktiviert werden.

1.2 Betriebsart Komfort

Unmittelbar nach Betätigen der Starttaste wird das Heizgerät für eine voreingestellte Zeit eingeschaltet. Die Raumtemperatur wird entsprechend der Thermostateinstellung am Heizgerät geregelt. Nach Ablauf der eingestellten Zeit wechselt der Timer in den **Absenkbetrieb** und senkt die am Thermostaten eingestellte Raumtemperatur für die nächsten 24 Stunden um 5 °C ab. Wiederum nach Ablauf dieser 24 Stunden wird der **Frostschutzbetrieb** aktiv. Der Thermostat des Heizgeräts regelt die Raumtemperatur im Bereich von 5 °C ein. Diese Einstellung wird beibe halten.

2. Einstellung des Timers

Vor dem Einbau des Ablauf-Timers ist die Einstellung der Heizdauer und der Betriebsart notwendig. An der Unterseite der Kassette sind dazu in der Aussparung vier Miniaturschalter angeordnet.

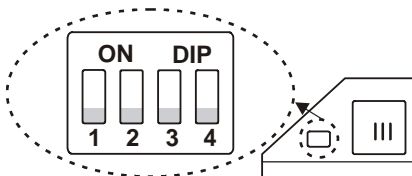

2.1 Einstellung auf die Betriebsart Standard

Wählen Sie eine Heizzeit aus und stellen Sie die Miniatur-Schalter entsprechend Tabelle ein.

| 1 | 2 | 3 | 4 | Heizdauer |
|---|---|---|---|------------|
| ↓ | ↓ | ↓ | ↓ | ½ Stunde |
| ↓ | ↓ | ↓ | ↑ | 1 Stunde |
| ↓ | ↓ | ↑ | ↓ | 1½ Stunden |
| ↓ | ↓ | ↑ | ↑ | 2 Stunden |
| ↓ | ↑ | ↓ | ↓ | 2½ Stunden |
| ↓ | ↑ | ↓ | ↑ | 3 Stunden |
| ↓ | ↑ | ↑ | ↓ | 3½ Stunden |
| ↓ | ↑ | ↑ | ↑ | 4 Stunden |

2.2 Einstellung auf die Betriebsart Komfort

Schalter 1 nach oben stellen. Wählen Sie eine Heizzeit aus und stellen Sie die Miniatur-Schalter entsprechend ein.

| 1 | 2 | 3 | 4 | Heizdauer |
|---|---|---|---|------------|
| ↑ | ↓ | ↓ | ↓ | ½ Stunde |
| ↑ | ↓ | ↓ | ↑ | 1 Stunde |
| ↑ | ↓ | ↑ | ↓ | 1½ Stunden |
| ↑ | ↓ | ↑ | ↑ | 2 Stunden |
| ↑ | ↑ | ↓ | ↓ | 2½ Stunden |
| ↑ | ↑ | ↓ | ↑ | 3 Stunden |
| ↑ | ↑ | ↑ | ↓ | 3½ Stunden |
| ↑ | ↑ | ↑ | ↑ | 4 Stunden |

3. Einbau

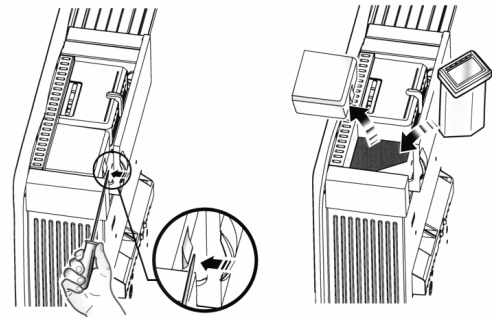

Heizgerät ausschalten und vorsichtig nach vorne klappen. Rastnase der Abdeckung z.B. mit der flachen Klinge eines Schraubendrehers in Pfeilrichtung drücken und Abdeckung abnehmen. Kassette vollständig in die Öffnung schieben.

4. Inbetriebnahme

Heizgerät einschalten und Thermostaten auf die gewünschte Temperatur stellen. Drücken Sie auf die Starttaste. Das Gerät wird jetzt für die eingestellte Zeitdauer (in der gewünschten Betriebsart) betrieben.

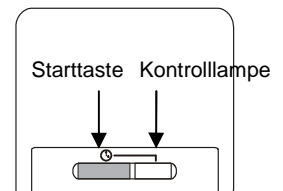

Während des Ablaufs der eingestellten Zeit leuchtet die Kontrolllampe.

5. Betriebsverhalten in Betriebsart Standard

Nach Ablauf der eingestellten Zeit schaltet das Gerät aus. Durch Drücken der Starttaste kann das Programm erneut gestartet werden.

Möchten Sie das eingestellte Programm vorzeitig beenden, drücken Sie die Starttaste. Das Gerät wird ausgeschaltet.

6. Betriebsverhalten in Betriebsart Komfort

Nach Ablauf der eingestellten Zeit schaltet der Timer automatisch den Thermostaten auf eine um 5 °C reduzierte Temperatur (Absenkbetrieb) um. Das Heizgerät regelt diese Temperatur dann für weitere 24 Stunden.

Nach Ablauf dieser 24 Stunden schaltet der Timer den Thermostaten auf die Frostschutztemperatur ca. 5 °C (Frostschutzbetrieb).

Durch Betätigen der Starttaste kann in die jeweils nächste Betriebsart gewechselt werden.

Also beispielsweise vom Normalbetrieb in den Absenkbetrieb, vom Absenkbetrieb in den Frostschutzbetrieb, vom Frostschutzbetrieb wieder in den Normalbetrieb

Installation and Operating Instructions

GFP 050 - 200 B/W Design Convector Heater

gfp-gb_ba

1. Important Information

Read all information contained in this manual carefully. Keep these instructions in a safe place and pass them on to any new owner.

- The installation of this heater must be carried out by a competent electrician in accordance with the current safety regulations.
- The heater may only be used for heating room air in enclosed spaces.
- To ensure safe operation, the heater may only be installed and connected in accordance with these installation and operating instructions.
- Repairs to the appliance, or any other interventions, may only be performed by qualified persons or the after-sales customer service.
- In the event of any defect or during extended periods of non-use, the heater must be disconnected from the power supply. Deactivate or remove fuse.
- Do not cover the heater as there is a risk of fire! 
- The outside of the appliance gets hot when in use.
- The appliance is not intended for use by children or other persons not capable of using the heater in a safe manner. Children must be prevented from playing with or near the appliance.
- Do not use the appliance in areas where flammable gases or liquids are stored or used.
- It is of particular importance to ensure that all applicable safety regulations for bathrooms, shower rooms, swimming pools, etc., are complied with.
- Do not place the power supply cord over the heater.
- Caution! If the appliance is switched on automatically while unattended, potential hazards may exist, e.g. appliances that have been covered or obstructed in your absence may pose a risk of fire.

2. Mounting, Installation, Minimum Clearances

The heater must be installed in a horizontal position on a vertical wall as shown in the illustration.

It is permissible to mount the heater to a wooden wall.

Ensure that air can enter and leave the heater freely, at the inlets below and the outlets above.

The heater must be installed in such a way that it is out of arm's reach of a person in the tub or shower. The heater must not be installed directly under a wall socket outlet.

The electrical connection box must be accessible after the heater has been mounted. Be careful of flammable objects!

| Type | A (mm) | B (mm) |
|--------------|--------|--------|
| GFP 050, 075 | 390 | 170 |
| GFP 100 | 560 | 340 |
| GFP 150 | 630 | 410 |
| GFP 200 | 800 | 580 |

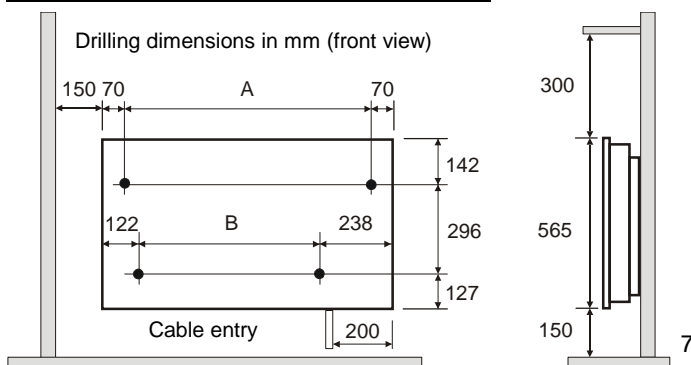

It is absolutely necessary that the minimum clearances indicated in the mounting diagram be maintained. Beyond that, a clearance space of at least 500 mm is to be provided in front of the appliance.

Wall Mounting

IMPORTANT- The original wall mounting bracket supplied, located at the back of the heater, must be used.

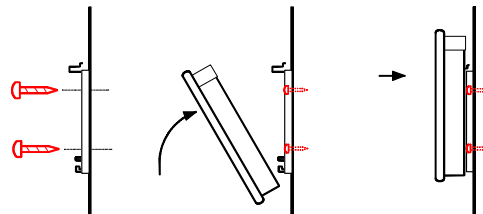

- Drill the fixing holes for the wall mounting bracket.
- Firmly secure bracket to the wall using suitable screws.
- Insert heater in wall bracket making use of the slots on the back of the heater.
- Snap heater in place at the top of the wall bracket.

3. Electrical Connection

It is imperative that the current regulations acc. to VDE 0100 Part 701 as well as the relevant installation instructions be adhered to. The heaters are fitted with a power supply cable without plug. The supply cord must be connected to a connection box dedicated to the heater. The hardwired electrical installation must be provided with a disconnect device with a contact gap of at least 3 mm at each pole (e.g. automatic circuit breaker).

3.1 Temperature Setback Using a Pilot Wire

To set back the temperature adjusted on the thermostat (by 5°C) the black pilot wire circuit is controlled by an external electrical contact with any phase, e.g. a timer. Any ancillary appliances connected via the pilot wire are controlled in the same way.

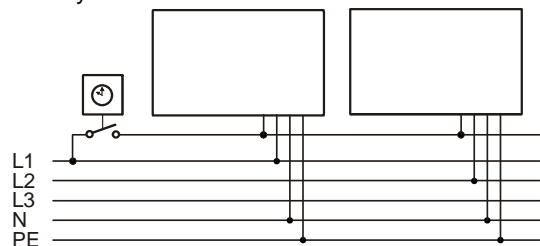

3.2 Automatic Turning On and Off

If a programming cassette (accessory) is used for automatic switching on and off, any additional appliances which are connected to the black pilot wire will be controlled in the same manner.

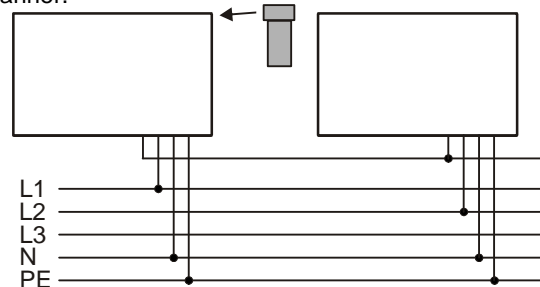

The pilot wire does not have to be in phase with the mains connection. A maximum of 10 appliances can be operated via a common pilot wire.

GB

If the power cord of this heater is damaged, it must be replaced.; a suitable new power cord is available from the manufacturer or the after-sales service.

4. Heating Operation

The heater controls are located behind a hinged cover on the right side of the heater top.

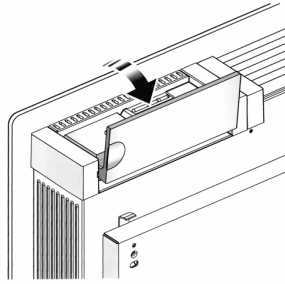

The heater is switched on and off by means of the power switch. The right indicator light (B) is illuminated when the appliance is switched on.

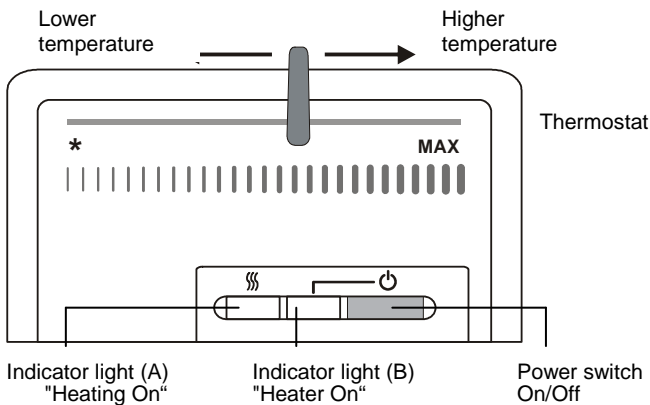

4.1 Thermostat

The heater is fitted with an electronic thermostat by means of which the room temperature can be controlled by choosing a suitable setting. The * setting corresponds to a room temperature of approx. 6 °C (frost protection setting). To increase the temperature, move the slide switch to the right. The left indicator light (A) is illuminated when the heater is in the heating mode.

4.2 Limiting the Thermostat Setting Range

The setting range of the thermostat can be defined by means of the two limiting pins (A) provided on the heater rear panel. One pin each is provided for limiting the upper and lower value.

The pins can be removed by moving them back and forth, e.g. by means of flat nose pliers, and be inserted into the holes in the thermostat.

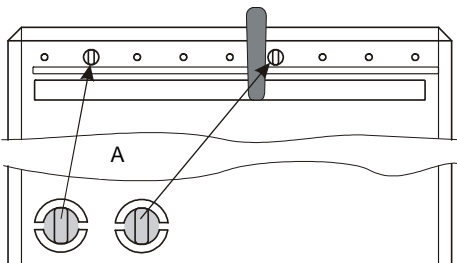

5. Overheat Protection

The heater is equipped with an overheat protection for your safety. If the air circulation is impeded, the heater is switched off by the overheat protection. Once the heater has cooled sufficiently, it will automatically switch on again.

In the event that the overheat protection trips repeatedly, the cause of overheating must be determined, e.g. air grille is covered or obstructed.

For maximum heat output it is essential that you keep the air inlet and outlet openings free of dust. Clean the heater with a vacuum cleaner before the start of the heating season!

6. Malfunctions

If there is no heat output from the unit, please check that the heater is switched on and that the thermostat is set to the desired temperature. Subsequently check the circuit breaker on the main service panel, or the fuse, to ensure that they have not tripped or blown.

When a programming cassette is used check that the program "ON" is active (also refer to the operating instructions of the programming cassettes on the pages that follow).

If the fault cannot be corrected, please consult the nearest after-sales service agent.

For processing the service call, the product number (E-number) and the manufacturing date code (FD-number) of the heater are required. These data can be found on the rating plate.

Repairs to the appliance, or any other interventions, may only be performed by a qualified electrician or the after-sales service.

7. Customer Service, Spare Parts

Robert Bosch Hausgeräte GmbH

Deutschland

Auftragsannahme

Tel.-Nr. +49 (0) 1801 / 22 33 55

Fax.-Nr. +49 (0) 1801 / 33 53 07

Österreich

Auftragsannahme

Tel.-Nr. 0810 240 260

Fax.-Nr. (01) 60575 51212

Ersatzteilbestellungen

Tel.-Nr. +49 (0) 1801 / 33 53 04

Fax.-Nr. +49 (0) 1801 / 33 53 08

Email: spareparts@bshg.com

Ersatzteilbestellungen

Tel.-Nr. 0810 240 261

Fax.-Nr. (01) 60575 51212

hausgeraete.et@bshg.com

Spare orders via internet: <http://www.dimplex.de/en>

8. Cleaning

Before cleaning make sure that the heater is disconnected from the power supply and that it has cooled down. Wipe the outside of the heater with a soft, damp cloth. Do not use any abrasive products or furniture polish for cleaning as these may damage the surface.

Dust that may have accumulated in the heater can be removed from the outside with a vacuum cleaner.

9. Technical Data

Supply voltage

230 V~, 50 Hz

Thermostat

5-30°C

Protection class I

PE conductor

Enclosure type

IP X4 (splash-water protected)

| Type | Rated Power | Width | Height | Depth |
|-------------|-------------|--------|--------|--------|
| GFP 050 B/W | 500 W | 530 mm | 565 mm | 107 mm |
| GFP 075 B/W | 750 W | 530 mm | 565 mm | 107 mm |
| GFP 100 B/W | 1000 W | 700 mm | 565 mm | 107 mm |
| GFP 150 B/W | 1500 W | 770 mm | 565 mm | 107 mm |
| GFP 200 B/W | 2000 W | 940 mm | 565 mm | 107 mm |

10. Guarantee

This product is guaranteed for two years in accordance with our guarantee terms.

Disposal

The appliance should not be disposed of with household waste, but should be taken to your local recycling centre.



Installation and Operating Instructions

RX TI 24 24-Hour Programming Cassette

1. Description

The programming cassette allows you to program within a time frame of 24 hours up to 4 different time blocks during which the heater is switched on. The programming cassette can be used *individually*, i.e. for one heater, or *serially*, i.e. for a group of heaters (e.g. for a complete dwelling unit). If used as a serial programmer, a programming cassette is installed in one heater. This unit acts as the so-called "master control". Once the electrical wiring (as shown in the installation instructions of the heater) has been completed, all time functions set on the master device will be followed by every slave heater connected to the same circuit. The heating program preset on the master control (time blocks for On/Off) will also be executed on all slave heaters.

2. Installation

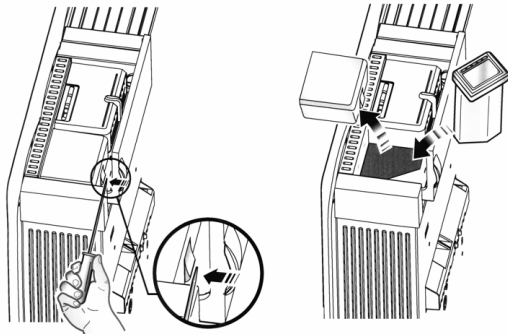

Turn off heater and carefully tilt it toward the front. With a flat-blade screwdriver push latching clip of cover in the direction of the arrow and remove cover. Slide cassette all the way into the opening.

3. Setting the Time

Press the **PROG** button. The "clock" symbol appears in the upper left corner of the display and the hours flash. Set the hours using the **▼▲** buttons, confirm with **ENTER**. Use the same procedure to set the minutes. Confirm with **ENTER**.

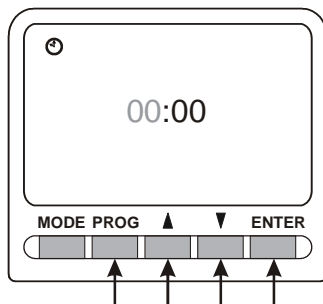

4. Manual Switching On/Off Mode

Switch on the heater (indicator lamp is illuminated). Press the **MODE** button until **MAN ON** appears on the display. The device is switched on. If you wish to switch the device off, press **MODE** once more. The display **MAN OFF** appears. The device is switched off.

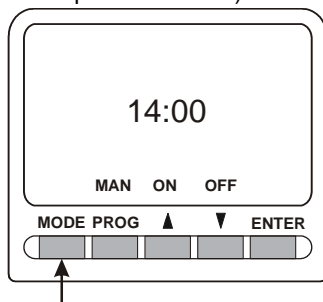

5. Automatic Mode

Switch on the heater. Press the **PROG** button twice. **P1 ON** appears on the display and the hours flash. Set the hours using the **▼▲** buttons, confirm with **ENTER**. Use the same procedure to set the minutes. Confirm with **ENTER**.

Note: Minutes can be set in 10-minute increments only!

P1 OFF now appears on the display. Set the desired

switch-off time and confirm with **ENTER**. Program **P1** has thus been set. **P2** now appears, i.e. another heater operating time can be programmed. Programs **P3** and **P4** can be set in the same manner. To prematurely abort the setting procedure, press the **PROG** button.

All values already set will be retained.

For the preset programs to be executed, the programming cassette must be in the **AUTO** (automatic) mode. The operating mode can be selected by means of the **MODE** button.

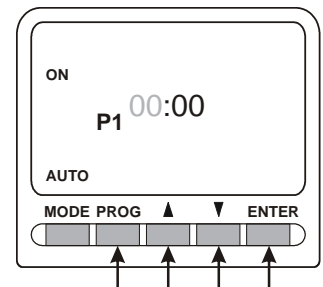

6. Key Lock Setting

Successively press **ENTER** and **MODE**. The buttons must be pressed within 1 second. The key symbol appears on the display. All key functions are locked.

When the key combination is pressed once more, the keys are unlocked.

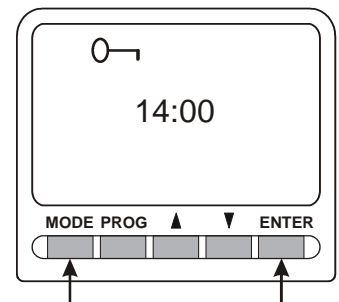

7. ADVANCE Mode

The **ADVANCE** mode enables the heater to provide instant heat, i.e. before the pre-set starting time.

Example: It is 2 p.m. A heater operating time from 5 p.m. – 7 p.m. has been programmed, but you want to start the heater operation immediately. The programmer is in the **AUTO** mode. Press the **▲** button for 3 seconds. **ADVANCE** appears on the display. The heater is now switched on and operates until the end of the programmed time period (i.e. until 7 p.m.). When the originally programmed starting time of the heater (5 p.m.) is reached, **ADVANCE** will disappear from the display.

The **ADVANCE** function can be manually cleared at any time. Simply press the **▼** button.

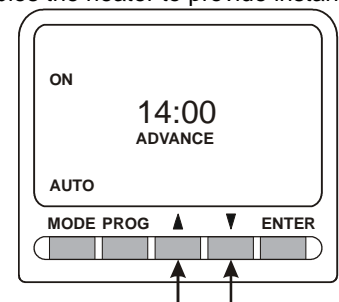

Installation and Operating Instructions

RX PW 1 7-Day Programming Cassette

1. Description

The programming cassette allows you to program for the weekdays Monday to Friday as well as for the weekend, i.e. Saturday to Sunday, up to 4 different time block in each case, during which the heater is switched on. The programming cassette can be used *individually*, i.e. for one heater, or *serially*, i.e. for a group of heaters (e.g. for a complete dwelling unit).

In the case of serial use, one heater is fitted with the programming cassette. This unit is the so-called "master control". After the electrical wiring (as shown in the installation instructions of the heater) has been completed, all time functions set on the master device will be transmitted to each slave heater connected in series. The heating program preset on the master device (time blocks for On/Off) will also be executed on all slave heaters.

2. Installation

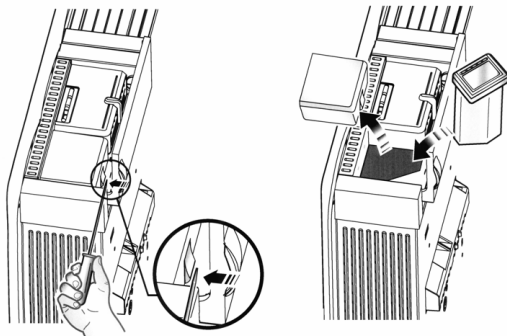

Turn off heater and carefully tilt it toward the front. With a flat-blade screwdriver push latching clip of cover in the direction of the arrow and remove cover. Slide cassette all the way into the opening.

3. Setting the Time and Day

Press the **PROG** button. The "clock" symbol appears in the upper left corner of the display and the hours flash. Set the hours using the **▼▲** buttons, confirm with **ENTER**. Use the same procedure to set the minutes. Confirm with **ENTER**. The weekday indicator **▶** flashes. Select the individual weekdays using the **▼▲** buttons and confirm with **ENTER**.

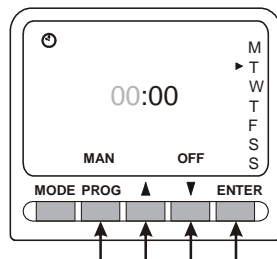

M Monday T Tuesday W Wednesday T Thursday
F Friday S Saturday S Sunday

4. Manual Switching On/Off Mode

Switch on the heater (indicator lamp is illuminated).

Press the **MODE** button until **MAN ON** appears on the display. The device is switched on. If you wish to switch the device off, press **MODE** once more. The display **MAN OFF** appears. The device is switched off.

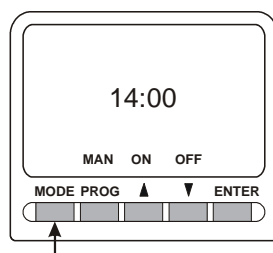

5. Automatic Mode

Switch on the heater. First, the weekdays Monday to Friday are set. Press the **PROG** button twice. **P1 ON** appears on the display and the hours flash. Set the hours using the **▼▲** buttons, confirm with **ENTER**. Use the same procedure to set the minutes. Confirm with **ENTER**.

Note: Minutes can be set in 10-minute increments only!

P1 OFF now appears on the display. Set the desired switch-off time and confirm with **ENTER**. Program **P1** has thus been set. **P2** now appears, i.e. another heater operating time can be programmed. Programs **P3** and **P4** can be set in the same manner.

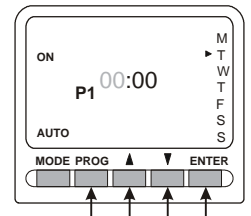

After the **P4 OFF** display has been confirmed, the program switches to the setting mode for the two weekend days Saturday and Sunday. The procedure for setting these time blocks is the same as for the weekdays. The arrow on the right of the display marks the currently selected day. To prematurely abort the setting procedure, press the **PROG** button. All values already set will be retained.

For the preset programs to be executed, the programming cassette must be in the **AUTO** (automatic) mode. The operating mode can be selected by means of the **MODE** button.

6. Key Lock Setting

Successively press **ENTER** and **MODE**. The buttons must be pressed within 1 second. The key symbol appears on the display. All key functions are locked. When the key combination is pressed once more, the keys are unlocked.

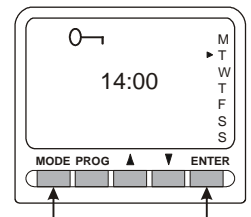

7. ADVANCE Mode

The **ADVANCE** mode enables the heater to provide instant heat, i.e. before the preset starting time.

Example: It is 2 p.m. A heater operating time from 5 p.m. – 7 p.m. has been programmed, but you want to start the heater operation immediately. The programmer is in the **AUTO** mode. Press the **▲** button for 3 seconds. **ADVANCE** appears on the display. The heater is now switched on and operates until the end of the programmed time period (i.e. until 7 p.m.). When the originally programmed starting time of the heater (5 p.m.) is reached, **ADVANCE** will disappear from the display.

The **ADVANCE** function can be manually cleared at any time. Simply press the **▼** button.

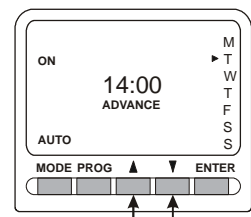

Installation and Operating Instructions

RX TI RB Runback Timer

1. Description

The runback timer allows the heater to be operated for a preset period of time. Depending on the presetting, the timer switches off after the preset time period has elapsed (standard mode), or else switches to another operating mode (comfort mode). The settings that can be selected range from 0.5 – 4 hours (in 0.5-hour increments).

1.1 Standard Mode

The heater is switched on for a preset operating time immediately after the Start button has been pressed. The room temperature is regulated in accordance with the thermostat setting on the heater. After the preset time period has elapsed, the timer switches the heater off. If required, the program can be reactivated by pressing the Start button.

1.2 Comfort Mode

The heater is switched on for a preset operating time immediately after the Start button has been pressed. The room temperature is regulated in accordance with the thermostat setting on the heater. After the preset time has elapsed, the timer switches to the **setback mode** and lowers the room temperature set on the thermostat by 5 °C for the next 24 hours. After these 24 hours have elapsed, the **frost protection setting** is active. The thermostat of the heater regulates the room temperature to a value of 5 °C. This setting is maintained.

2. Setting the Timer

Before the runback timer is installed, the heater operating time and operating mode must be set. Four miniature switches are arranged in a recess on the underside of the cassette for this purpose.

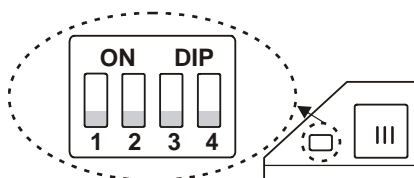

2.1 Setting of the Standard mode

Select a heater operating time and set the miniature switches in accordance with the chart.

| 1 | 2 | 3 | 4 | Heating period |
|---|---|---|---|----------------|
| ↓ | ↓ | ↓ | ↓ | 0,5 hour |
| ↓ | ↓ | ↓ | ↑ | 1 hour |
| ↓ | ↓ | ↑ | ↓ | 1.5 hours |
| ↓ | ↓ | ↑ | ↑ | 2 hours |
| ↓ | ↑ | ↓ | ↓ | 2.5 hours |
| ↓ | ↑ | ↓ | ↑ | 3 hours |
| ↓ | ↑ | ↑ | ↓ | 3.5 hours |
| ↓ | ↑ | ↑ | ↑ | 4 hours |

2.2 Setting the Comfort Mode

Place switch 1 to the up position. Select a heater operating time and set the miniature switches accordingly.

| 1 | 2 | 3 | 4 | Heating period |
|---|---|---|---|----------------|
| ↑ | ↓ | ↓ | ↓ | 0,5 hour |
| ↑ | ↓ | ↓ | ↑ | 1 hour |
| ↑ | ↓ | ↑ | ↓ | 1.5 hours |
| ↑ | ↓ | ↑ | ↑ | 2 hours |
| ↑ | ↑ | ↓ | ↓ | 2.5 hours |
| ↑ | ↑ | ↓ | ↑ | 3 hours |
| ↑ | ↑ | ↑ | ↓ | 3.5 hours |
| ↑ | ↑ | ↑ | ↑ | 4 hours |

2. Installation

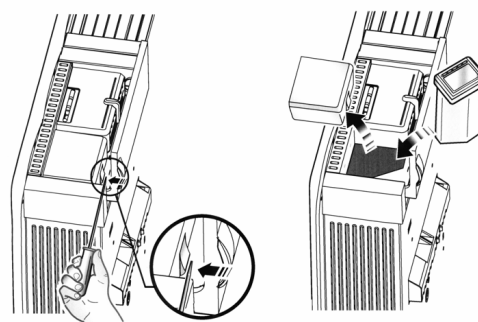

Turn off heater and carefully tilt it toward the front. With a flat-blade screwdriver push latching clip of cover in the direction of the arrow and remove cover. Slide cassette all the way into the opening.

4. Start-Up

Switch on heater and set thermostat to the desired temperature. Press the Start button. The heater is now operated for the preset time period (in the desired operating mode). The indicator light is illuminated while the preset time period elapses.

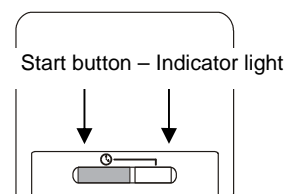

5. Operational Performance in the Standard Mode

After the preset time period has elapsed, the timer switches off. The program can be restarted by pressing the Start button. If you wish to prematurely terminate the preset program, press the Start button. The heater is switched off.

6. Operational Performance in the Comfort Mode

After the preset time period has elapsed, the timer automatically switches the thermostat to a temperature which is 5 °C below the thermostat setting (setback mode). The heater will then maintain this temperature for another 24 hours. At the end of these 24 hours, the timer switches the thermostat to the frost protection temperature at approx. 5 °C (frost protection setting).

Pressing the Start button allows you to move to the next operating mode, i.e. from the normal to the setback mode, from the setback to the frost protection mode, from the frost protection mode back to the normal mode.

Instructions de montage et de service

GFP 050 - 200 B/W Convecteurs muraux design

gfp-f_ba

1. Indications importantes

Veillez lire attentivement et intégralement les présentes instructions. Conservez-les soigneusement et remettez-les au prochain propriétaire le cas échéant.

- L'appareil doit être installé par un professionnel selon les prescriptions de sécurité en vigueur.
- L'appareil doit être utilisé uniquement pour réchauffer l'air ambiant de locaux fermés.
- Pour garantir le bon fonctionnement de l'appareil, veuillez monter et raccorder le convecteur uniquement selon les instructions de la présente notice.
- Les réparations et interventions sur l'appareil ne doivent être effectuées que par un professionnel ou par le service après-vente.
- En cas de défaillance ou d'arrêt prolongé, isoler l'appareil du secteur. Couper ou retirer les fusibles. 
- Ne pas couvrir l'appareil de chauffage, risque d'incendie!
- Attention ! Lorsque l'appareil est allumé, les surfaces extérieures deviennent chaudes.
- Ne pas permettre aux enfants ou à d'autres personnes d'exploiter l'appareil de chauffage s'ils ne sont pas en mesure de l'utiliser correctement. S'assurer que les enfants ne jouent pas avec l'appareil.
- Ne pas faire fonctionner l'appareil dans des locaux où sont utilisés ou stockés des gaz ou liquides inflammables.
- Il faut respecter les distances minimum indiquées.
- Veillez particulièrement à respecter les prescriptions de sécurité en vigueur relatives aux locaux humides (salles de bains, douches, piscines etc.)
- Ne pas poser le câble d'alimentation sur l'appareil.
- Attention ! Lorsque l'appareil branché s'enclenche automatiquement en votre absence, cela peut engendrer des dangers p.ex. risque d'incendie du fait du recouvrement ou du déplacement de l'appareil à votre insu.

2. Montage, Installation, Distances minimum

L'appareil de chauffage doit être installé horizontalement sur un mur vertical comme sur le schéma.

L'appareil peut être monté sur un mur en bois.

Veillez à ce que l'entrée et la sortie de l'air en bas et en haut de l'appareil ne soient pas entravées.

Il faut installer l'appareil de sorte que les organes de commande ne puissent pas être touchés par une personne se trouvant dans la baignoire ou sous la douche.

L'appareil ne doit pas être installé juste sous une prise de courant mural. La boîte de raccordement doit être accessible après le montage. Faites attention aux objets inflammables!

| Type | A (mm) | B (mm) |
|--------------|--------|--------|
| GFP 050, 075 | 390 | 170 |
| GFP 100 | 560 | 340 |
| GFP 150 | 630 | 410 |
| GFP 200 | 800 | 580 |

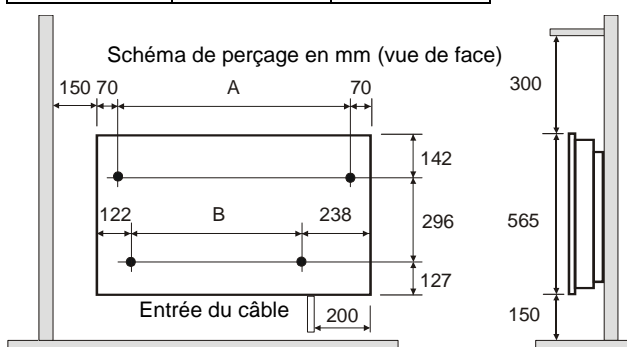

Veillez respecter impérativement les distances minimum indiquées dans le schéma de montage. A l'avant de l'appareil, respecter une distance minimum de 500 mm.

Montage mural

IMPORTANT- Il faut utiliser la fixation murale d'origine livrée avec l'appareil et située au dos de celui-ci.

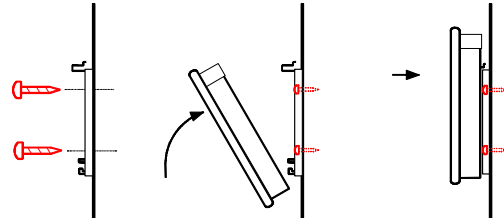

- Percer les trous pour la fixation murale.
- Visser la fixation solidement au mur.
- suspendre l'appareil à la fixation murale au moyen des fentes situées au dos de l'appareil.
- Encliqueter le haut de l'appareil sur la fixation murale.

3. Branchement électrique

Les normes actuelles selon VDE 0100 partie 701 et les prescriptions d'installation afférentes doivent être impérativement respectées. Les appareils de chauffage sont pourvus d'une ligne de raccordement d'appareil sans connecteur. La ligne de raccordement de l'appareil doit être raccordée à une boîte de jonction destinée à l'appareil de chauffage. L'installation électrique fixe doit être pourvue d'un dispositif de coupure ayant une distance d'ouverture des contacts d'au moins 3 mm sur chaque pôle (coupe-circuit automatique par exemple).

3.1 Abaissement de la température via fil pilote

Pour effectuer l'abaissement de la température réglée sur le thermostat (de 5°C env.), le fil pilote noir doit être relié à un contact électrique externe de phase quelconque, à un programmeur par exemple. Les ordres de fonctionnement seront également transmis aux autres appareils raccordés au fil pilote.

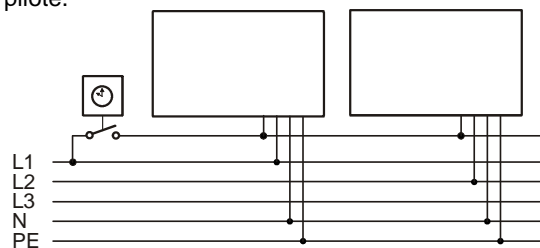

3.2 Mise en marche et arrêt automatiques de l'appareil

En cas d'utilisation d'une cassette de programmation (disponible comme accessoire) pour la mise en marche et l'arrêt automatiques, les ordres de fonctionnement sont également transmis aux autres appareils reliés au fil pilote noir.

Le fil pilote et l'alimentation sur le secteur ne doivent pas avoir une phase identique. 10 appareils de chauffage peuvent être reliés au maximum à un fil pilote

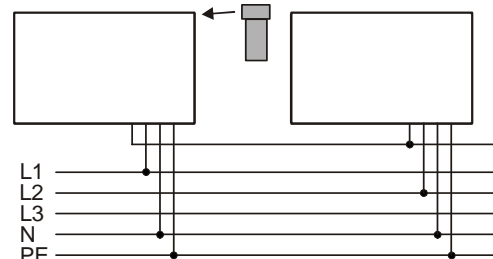

F

Si le câble d'alimentation de l'appareil est endommagé il doit être remplacé par un câble d'alimentation spécial, en vente chez le fabricant ou son service après-vente.

4. Mode de chauffage

Les commandes, protégées par un couvercle, sont positionnées sur la partie supérieure à droite.

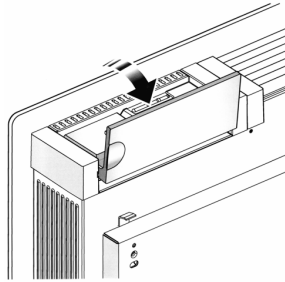

La touche Marche vous permet de mettre en service ou à l'arrêt l'appareil de chauffage. Le voyant lumineux droit (B) s'allume quand l'appareil est opérationnel.

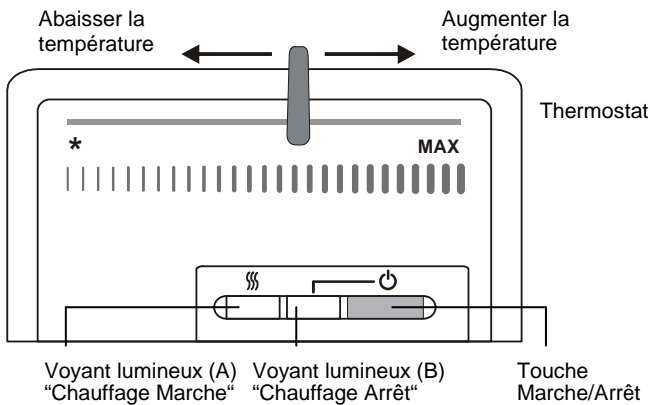

4.1 Régulateur de température

L'appareil de chauffage est doté d'un régulateur de température électronique qui sert à régler la température ambiante par le choix du réglage correspondant. Le réglage * correspond à une température ambiante de 6 °C environ (position protection anti-gel). Pour des réglages de température plus élevées, faire glisser le bouton de réglage à droite.

Le voyant lumineux gauche (A) est allumé pendant le chauffage de l'appareil.

4.2 Limiter la plage de réglage du régulateur de température

La plage de réglage de température du régulateur peut être fixée au moyen des deux goupilles de butée (A) disposées sur le dos de l'appareil. L'une des goupilles sert à limiter la valeur supérieure, l'autre à limiter la valeur inférieure. Les goupilles peuvent être retirées à l'aide d'une pince plate par exemple et insérées dans les trous du régulateur de température.

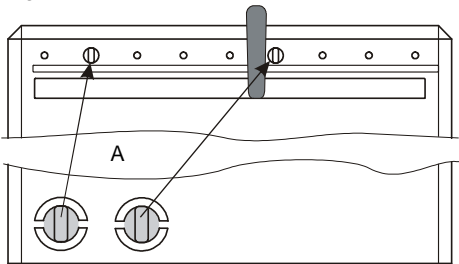

5. Protection contre la surchauffe

Pour votre sécurité, l'appareil de chauffage est doté d'une protection contre la surchauffe. Si la circulation de l'air est entravée, la protection contre la surchauffe provoque l'arrêt de l'appareil. Après un refroidissement suffisant, l'appareil se remet automatiquement en marche.

Si la protection contre la surchauffe se déclenche à plusieurs reprises, il faut en détecter les causes responsables, par exemple grille d'air obstruée ou recouverte.

Afin que l'appareil dégage sa pleine puissance de chauffage, il est nécessaire de maintenir les entrées et sorties d'air exemptes de poussière. Veuillez donc les nettoyer avec l'aspirateur avant la saison de chauffage !

6. Pannes

Lorsque l'appareil de chauffage ne dégage pas de chaleur, vérifiez si l'appareil est en marche et si le régulateur de température est réglé sur la température souhaitée, puis si le disjoncteur dans le tableau de distribution est enclenché ou si le fusible fonctionne bien.

En cas d'utilisation d'une cassette de programmation, vérifiez si le programme "ON" est activé (voir également le mode d'emploi des cassettes de programmation sur les pages suivantes).

S'il ne vous est pas possible de remédier à la panne, veuillez vous adresser au service après-vente le plus proche, en indiquant le numéro E et le nombre FD pour permettre le traitement de l'ordre. Ces indications figurent sur la plaque signalétique.

Les réparations et interventions sur l'appareil ne doivent être effectuées que par un électricien qualifié ou par le service après-vente.

7. Service après-vente, pièce de rechange

Robert Bosch Hausgeräte GmbH

Deutschland
Auftragsannahme
Tel.-Nr. +49 (0) 1801 / 22 33 55
Fax.-Nr. +49 (0) 1801 / 33 53 07

Österreich
Auftragsannahme
Tel.-Nr. 0810 240 260
Fax.-Nr. (01) 60575 51212

Ersatzteilbestellungen

Tel.-Nr. +49 (0) 1801 / 33 53 04
Fax.-Nr. +49 (0) 1801 / 33 53 08

Ersatzteilbestellungen

Tel.-Nr. 0810 240 261
Fax.-Nr. (01) 60575 51212

Email: spareparts@bshg.com

hausgeraete.et@bshg.com

Internet: <http://www.dimplex.de/fr>

8. Nettoyage

Pour le nettoyage, l'appareil doit être isolé du secteur et avoir refroidi. La face extérieure se nettoie avec un chiffon doux et humide. N'utilisez pas de poudre à récurer ou d'encaustique qui risqueraient d'endommager la surface.

La poussière qui s'accumule dans l'appareil peut être aspirée depuis l'extérieur.

9. Caractéristiques techniques

| | |
|---------------------------|--|
| Tension d'alimentation | 230 V~, 50 Hz |
| Régulateur de température | 5-30°C |
| Classe de protection I | conducteur de protection |
| Degré de protection | IP X4 (protégé contre les projections d'eau) |

| Type | Puissance nominale | Largeur | Hauteur | Profondeur |
|-------------|--------------------|---------|---------|------------|
| GFP 050 B/W | 500 W | 530 mm | 565 mm | 107 mm |
| GFP 075 B/W | 750 W | 530 mm | 565 mm | 107 mm |
| GFP 100 B/W | 1000 W | 700 mm | 565 mm | 107 mm |
| GFP 150 B/W | 1500 W | 770 mm | 565 mm | 107 mm |
| GFP 200 B/W | 2000 W | 940 mm | 565 mm | 107 mm |

10. Garantie

Le produit est garanti 2 ans selon nos conditions de garantie.

Indication d'évacuation

Il n'est pas permis d'éliminer l'appareil dans les ordures ménagères générales, il faut l'évacuer dans une déchetterie locale.



Instructions de montage et de service

RX TI 24 Casette de programmation 24 heures

1. Description

La cassette de programmation vous permet de mémoriser sur 24 heures jusqu'à 4 blocs horaires différents pour démarrer l'appareil de chauffage. La cassette de programmation fonctionne soit en mode individuel, pour 1 appareil de chauffage, ou en mode pilote, pour un groupe d'appareils, (pour une unité d'habitation par exemple). En mode pilote, un des appareils de chauffage est équipé de la cassette de programmation. Cet appareil est appelé "appareil maître" et peut transmettre aux autres appareils de chauffage reliés (appelés appareils esclaves) les ordres de fonctionnement (le schéma de câblage électrique est représenté dans la notice de montage de l'appareil de chauffage). Les appareils esclaves suivront donc le programme de chauffage réglé sur l'appareil maître (horaires Marche/Arrêt).

2. Montage

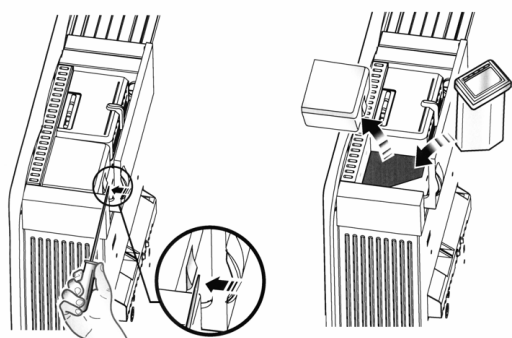

Mettre l'appareil de chauffage hors tension et le rabattre vers le bas avec précaution, pousser le dispositif d'arrêt du couvercle en direction de la flèche (par exemple à l'aide de la lame plate d'un tournevis), et soulever le couvercle. Insérez entièrement la cassette dans son logement.

3. Programmer l'heure

Appuyer sur la touche **PROG**. Le symbole "horloge" s'affiche en haut d'écran à gauche et les heures clignotent. A l'aide des touches **▲▼** vous pouvez régler l'heure, valider par **ENTER**. Pour régler les minutes, procéder de la même façon. Valider par **ENTER**.

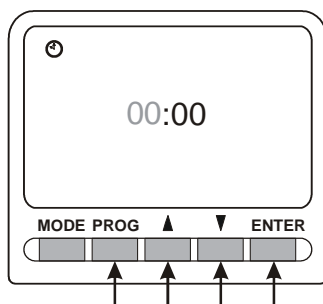

4. Mode Mise en marche et arrêt manuels

Mettre l'appareil de chauffage sous tension (voyant témoin allumé). Appuyer sur la touche **MODE** jusqu'à ce que l'affichage **MAN ON** apparaisse. L'appareil est maintenant opérationnel. Si vous voulez arrêter l'appareil, appuyez encore sur **MODE**.

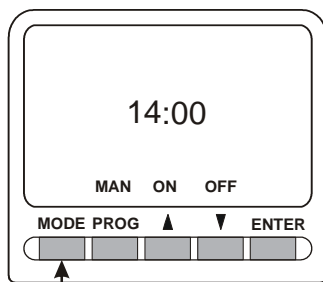

L'affichage **MAN OFF** apparaît. L'appareil est hors service.

5. Mode Automatique

Mettre l'appareil de chauffage sous tension. Appuyer deux fois sur la touche **PROG**. L'écran affiche **P1 ON** et les heures clignotent. Au moyen des touches **▲▼** vous pouvez régler l'heure, valider par **ENTER**. Pour régler les minutes, procéder de la même façon. Valider par **ENTER**.

Nota : le réglage des minutes n'est possible que par un pas de 10 minutes !

L'écran affiche maintenant **P1 OFF**. Sélectionnez l'heure d'arrêt désirée et validez par **ENTER**. La programmation du programme **P1** est effectuée. L'écran affiche **P2**, il est maintenant possible d'établir un autre horaire. De la même façon, vous pouvez encore régler les programmes **P3** et **P4**. Pour quitter prématurément le mode réglage du programme, appuyez sur la touche **PROG**. Toutes les valeurs déjà programmées seront sauvegardées. Pour pouvoir démarrer les programmes enregistrés, la cassette de programmation doit se trouver en mode automatique **AUTO**. Sélectionner le mode de fonctionnement à l'aide de la touche **MODE**.

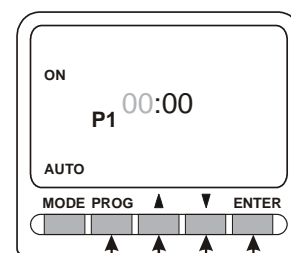

6. Mode Verrouillage des touches

Dans un délai d'une seconde, appuyez d'abord sur **ENTER** et ensuite sur **MODE**. L'écran affiche le symbole "clé". Toutes les fonctions touches sont maintenant verrouillées. Pour supprimer le verrouillage, effectuer la même procédure en appuyant sur les deux touches.

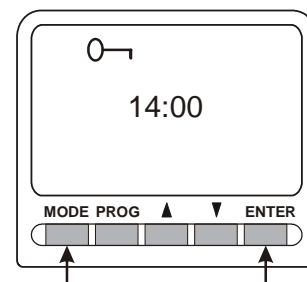

7. Mode ADVANCE

En mode **ADVANCE**, vous pouvez mettre en service l'appareil de chauffage prématurément, avant l'heure de démarrage prévue par le programme.

Exemple : Il est 14:00 heures. Vous avez programmé une durée de chauffage de 17.00 heures à 19.00 heures, mais vous voulez immédiatement démarrer le chauffage.

L'appareil se trouve en mode **AUTO**. Appuyez pendant 3 secondes sur la touche **▲**. **ADVANCE** s'affiche sur l'écran. L'appareil sera maintenant activé jusqu'à la fin de l'horaire programmé (dans notre exemple jusqu'à 19:00 heures). Lorsque l'heure de démarrage initialement programmée est atteinte (17:00 heures), l'affichage **ADVANCE** disparaît. Il est toujours possible d'annuler manuellement la **fonction ADVANCE**. Pour cela appuyer sur la touche **▼**.

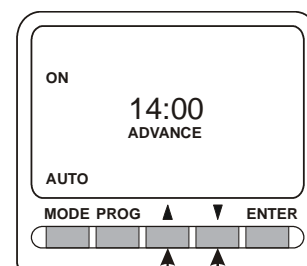

Instructions de montage et de service

RX PW 1 Casette de programmation 7 jours

1. Description

La cassette de programmation vous permet de mémoriser jusqu'à 4 blocs horaires différents pour démarrer l'appareil de chauffage, aussi bien pour les jours de semaine, lundi à vendredi, que pour le week-end, samedi à dimanche. La cassette de programmation fonctionne soit en mode individuel, pour 1 appareil de chauffage, ou en mode pilote pour un groupe d'appareils (pour une unité d'habitation par exemple). En mode pilote, un des appareils de chauffage est équipé de la cassette de programmation. Cet appareil est appelé "appareil maître" et peut transmettre aux autres appareils de chauffage reliés (appelés appareils esclaves) les ordres de fonctionnement (le schéma de câblage électrique est représenté dans la notice de montage de l'appareil de chauffage). Les appareils esclaves suivront donc le programme de chauffage réglé sur l'appareil maître (horaires marche/arrêt).

2. Montage

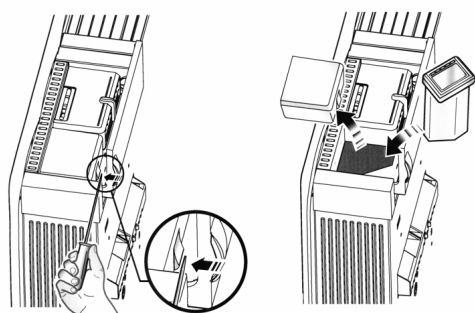

Mettre l'appareil de chauffage hors tension et le rabattre vers le bas avec précaution, pousser le dispositif d'arrêt du couvercle en direction de la flèche (par exemple à l'aide de la lame plate d'un tournevis), et soulever le couvercle. Insérez entièrement la cassette dans son logement.

3. Programmer l'heure et le jour

Appuyer sur la touche **PROG**. Le symbole "horloge" s'affiche en haut d'écran à gauche et les heures clignotent. A l'aide des touches **▼▲** vous pouvez régler l'heure, valider par **ENTER**. Pour régler les minutes, procéder de la même façon. Valider par **ENTER**. L'affichage des jours de la semaine **▶** clignote. Sélectionner le jour de la semaine à l'aide des touches **▼▲** et valider par **ENTER**.

M lundi T mardi W mercredi T jeudi
F vendredi S samedi S dimanche

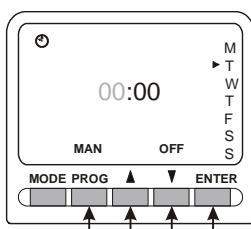

4. Mode Mise en marche et arrêt manuels

Mettre l'appareil de chauffage sous tension (voyant témoin allumé). Appuyer sur la touche **MODE** jusqu'à ce que l'affichage **MAN ON** apparaisse. L'appareil est maintenant opérationnel. Si vous voulez arrêter l'appareil, appuyez encore sur **MODE**. L'affichage **MAN OFF** apparaît. L'appareil est hors service.

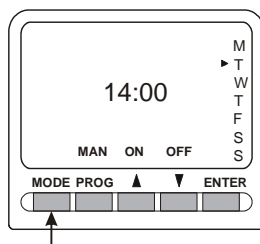

5. Mode Automatique

Mettre l'appareil de chauffage sous tension. Appuyer deux fois sur la touche **PROG**. L'écran affiche **P1 ON** et les heures clignotent. Au moyen des touches **▼▲** vous pouvez régler l'heure, valider par **ENTER**. Pour régler les minutes, procéder de la même façon. Valider par **ENTER**.

Nota : le réglage des minutes n'est possible que par un pas de 10 minutes !

Sur l'écran s'affiche **P1 OFF**.

Sélectionnez l'heure d'arrêt souhaitée et validez par **ENTER**.

L'écran affiche **P2**, il est maintenant possible d'établir un autre horaire. De la même façon, vous pouvez encore régler les programmes **P3** et **P4**. Après avoir confirmé l'affichage **P4 OFF**, le programme revient au mode de réglage pour les jours de fin de semaine, samedi et dimanche. Procédez de la même façon pour programmer les blocs horaires de fin de semaine. Les flèches à droite indiquent les jours qu'on vient de programmer.

Pour quitter prématurément le mode réglage du programme, appuyez sur la touche **PROG**. Toutes les valeurs déjà programmées seront sauvegardées.

Pour pouvoir démarrer les programmes enregistrés, la cassette de programmation doit se trouver en mode automatique **AUTO**. Sélectionner le mode de fonctionnement à l'aide de la touche **MODE**.

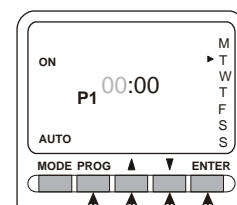

6. Mode Verrouillage des touches

Dans un délai d'une seconde, appuyez d'abord sur **ENTER** et ensuite sur **MODE**. L'écran affiche le symbole "clé". Toutes les fonctions touches sont maintenant verrouillées. Pour supprimer le verrouillage, effectuer la même procédure en appuyant sur les deux touches.

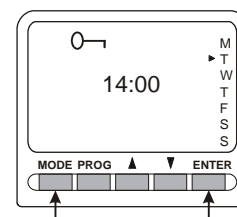

7. Mode ADVANCE

En mode **ADVANCE**, vous pouvez mettre en service l'appareil de chauffage prématurément, avant l'heure de démarrage prévue par le programme.

Exemple : Il est 14:00 heures. Vous avez programmé une durée de chauffage de 17.00 heures à 19.00 heures, mais vous voulez immédiatement démarrer le chauffage. L'appareil se trouve en mode **AUTO**. Appuyez pendant 3 secondes sur la touche **▲**. **ADVANCE** s'affiche sur l'écran. L'appareil sera maintenant activé jusqu'à la fin de l'horaire programmé (dans notre exemple jusqu'à 19:00 heures). Lorsque l'heure de démarrage initialement programmée est atteinte (17:00 heures), l'affichage **ADVANCE** disparaît.

Il est toujours possible d'annuler manuellement la fonction **ADVANCE**. Pour cela appuyez sur la touche **▼**.

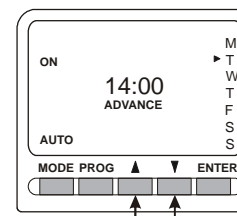

Instructions de montage et de service

RX TI RB Programmateur minuterie

1. Description

Le programmateur minuterie permet d'exploiter l'appareil de chauffage pour une durée déterminée. Suivant sa programmation, l'appareil s'arrête après l'écoulement de la durée de temps programmée (mode Standard) ou passe dans un autre mode de fonctionnement (mode Confort). Le réglage possible est de 0,5 à 4 heures (la programmation se fait par créneau de 0,5 heures).

1.1 Mode Standard

Immédiatement après l'appui sur la touche Marche, l'appareil de chauffage démarre pour une durée prédéterminée. La température ambiante sera réglée en fonction du réglage effectué sur le thermostat de l'appareil de chauffage. Après l'écoulement de la durée de temps programmé, la minuterie arrête l'appareil de chauffage. Si besoin est, appuyez à nouveau sur la touche Marche pour activer de nouveau le programme.

1.2 Mode Confort

Après avoir appuyé sur la touche Marche, l'appareil de chauffage se met en marche pour une durée prédéterminée. La température ambiante sera réglée en fonction du réglage effectué sur le thermostat de l'appareil de chauffage. Après écoulement de la durée programmée, la minuterie passe en **mode Economie** pour les prochaines 24 heures, la température sera abaissée de 5° par rapport à la température réglée sur le thermostat. Une fois les 24 heures écoulées, le **mode Hors-gel** sera activé. Le thermostat de l'appareil de chauffage règle la température ambiante à 5°C. L'appareil reste mainte nant en ce mode.

2. Programmation de la minuterie

Avant d'installer le programmateur minuterie, il faut programmer la durée et le mode de chauffage. 4 interrupteurs miniatures sont disposés sur la face inférieure de la cassette pour effectuer le réglage.

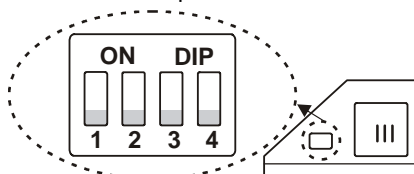

2.1 Programmation du mode Standard

Sélectionnez une durée de chauffage et effectuez le réglage au moyen des interrupteurs miniatures suivant le tableau.

| 1 | 2 | 3 | 4 | Durée de chauffage |
|---|---|---|---|--------------------|
| ↓ | ↓ | ↓ | ↓ | ½ heure |
| ↓ | ↓ | ↓ | ↑ | 1 heure |
| ↓ | ↓ | ↑ | ↓ | 1½ heures |
| ↓ | ↓ | ↑ | ↑ | 2 heures |
| ↓ | ↑ | ↓ | ↓ | 2½ heures |
| ↓ | ↑ | ↓ | ↑ | 3 heures |
| ↓ | ↑ | ↑ | ↓ | 3½ heures |
| ↓ | ↑ | ↑ | ↑ | 4 heures |

2.2 Programmation du mode Confort

Pousser l'interrupteur vers le haut. Sélectionnez une durée de chauffage et effectuez le réglage à l'aide des interrupteurs miniatures.

| 1 | 2 | 3 | 4 | Durée de chauffage |
|---|---|---|---|--------------------|
| ↑ | ↓ | ↓ | ↓ | ½ heure |
| ↑ | ↓ | ↓ | ↑ | 1 heure |
| ↑ | ↓ | ↑ | ↓ | 1½ heures |
| ↑ | ↓ | ↑ | ↑ | 2 heures |
| ↑ | ↑ | ↓ | ↓ | 2½ heures |
| ↑ | ↑ | ↓ | ↑ | 3 heures |
| ↑ | ↑ | ↑ | ↓ | 3½ heures |
| ↑ | ↑ | ↑ | ↑ | 4 heures |

3. Montage

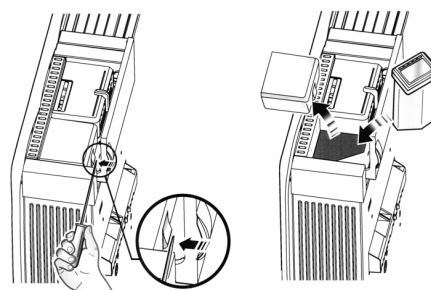

Mettre l'appareil de chauffage hors tension et le rabattre vers le bas avec précaution, pousser le dispositif d'arrêt du couvercle en direction de la flèche (par exemple à l'aide de la lame plate d'un tournevis), et soulever le couvercle. Insérez entièrement la cassette dans son logement.

4. Mise en service

Mettre l'appareil de chauffage sous tension et régler le thermostat sur la température souhaitée. Appuyez sur la touche Marche. L'appareil se met en marche pour la durée prédéterminée (dans le mode de fonctionnement choisi). Pendant la durée de chauffage programmée, le voyant lumineux reste allumé.

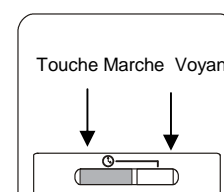

5. Fonctionnement en mode Standard

Après écoulement de la durée programmée, l'appareil se met à l'arrêt. En appuyant sur la touche Marche, il est possible de redémarrer le programme.

Si vous voulez finir le programme prématurément, appuyez sur la touche Marche. L'appareil se met à l'arrêt.

6. Fonctionnement en mode Confort

Après écoulement de la durée programmée, la minuterie passe automatiquement en **mode Economie** pour les prochaines 24 heures, la température est abaissée de 5° par rapport à la température réglée sur le thermostat. Les 24 heures une fois écoulées, la minuterie règle le thermostat sur une température hors gel, à env. 5°C (mode Hors-gel). Par un appui sur la touche Marche, il est possible de passer dans le mode de fonctionnement suivant, par exemple du mode Standard en mode Economie, du mode Economie en mode Hors-gel, du mode Hors-gel en mode Standard.