

D

GB

F

I



Dimplex

**Internal / External
Wall / Window
Fan Range**

GXL 9

*Installation and
maintenance instructions*

Retain for future reference

D Garantie

Für dieses Produkt übernehmen wir 2 Jahre Garantie gemäß unseren Garantiebedingungen.

GB Warranty

This product is supplied with a two-year warranty according to our terms of guarantee.

F Garantie

Conformément aux conditions de garantie, nous accordons 2 ans de garantie sur ce produit.

I Garanzia

Questo prodotto è garantito 2 anni secondo le condizioni di garanzia

This page has been left blank for the addition of any notes you may wish to make

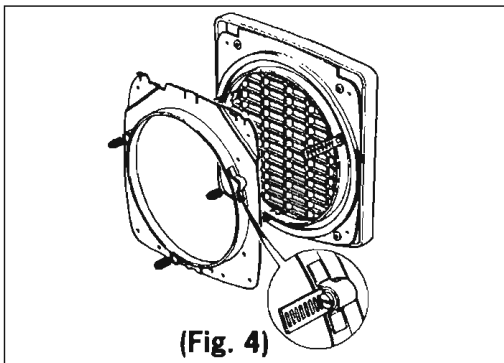
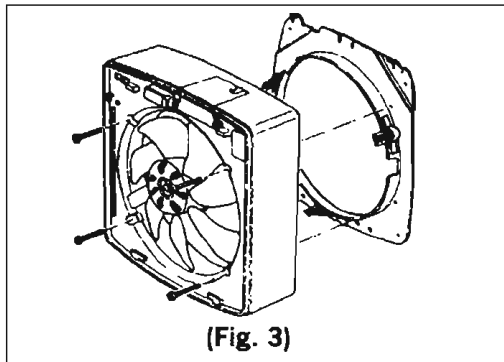
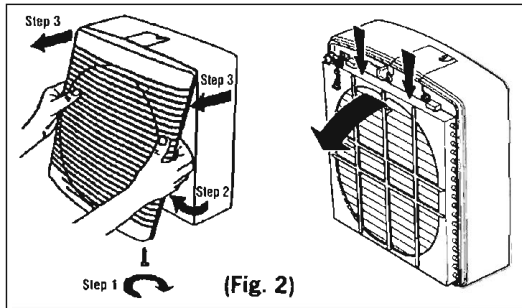
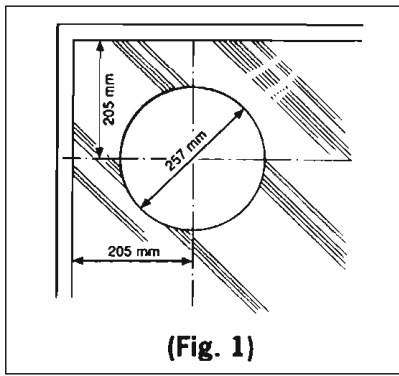

This page has been left blank for the addition of any notes you may wish to make

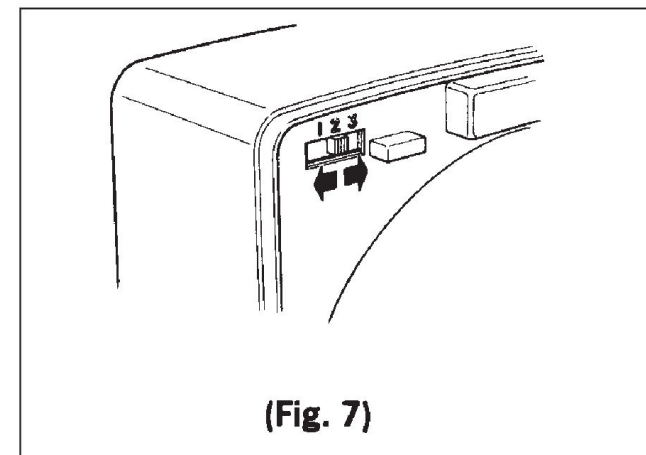
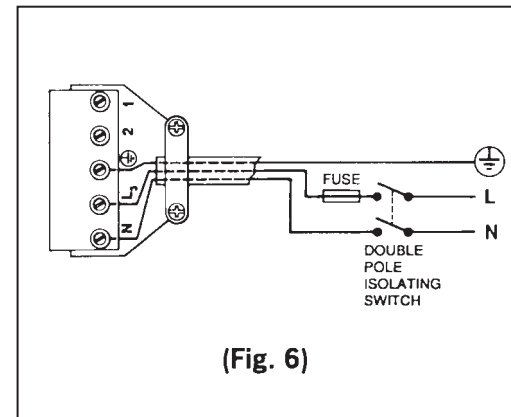
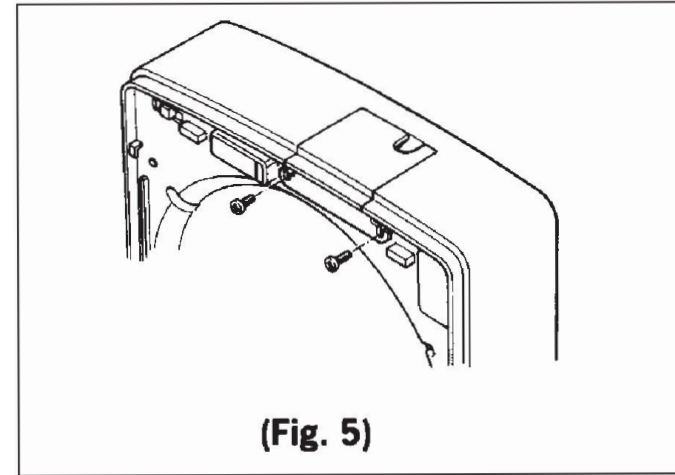

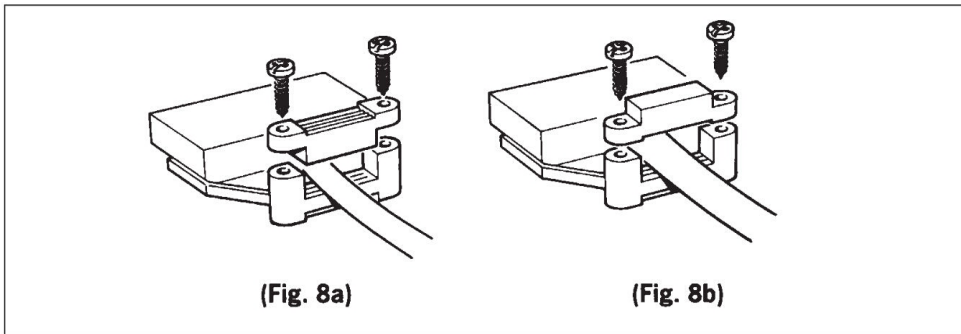

(Fig. 8a)

(Fig. 8b)

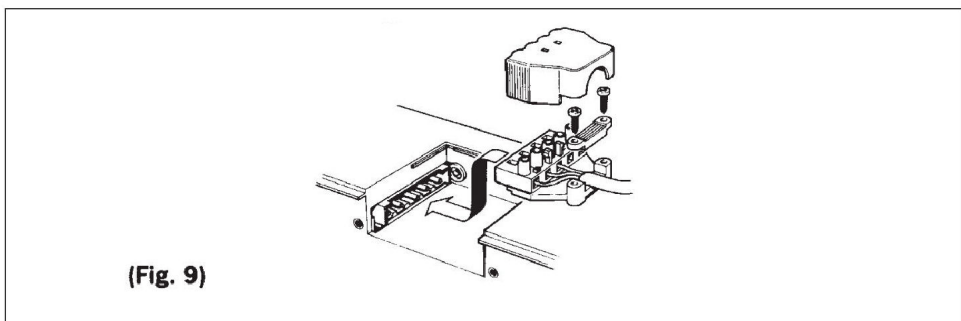

(Fig. 9)

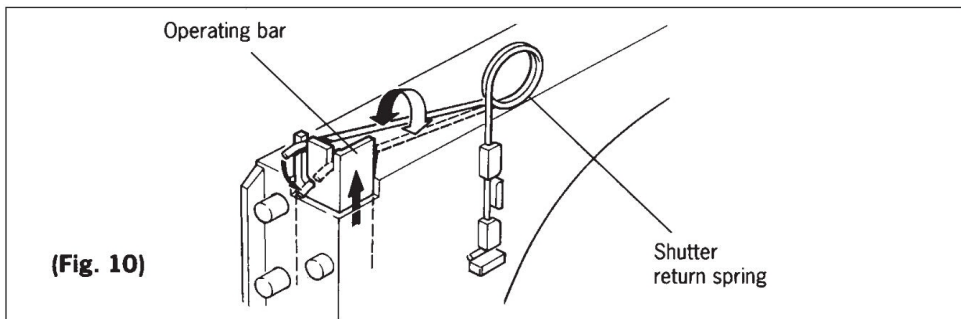

(Fig. 10)

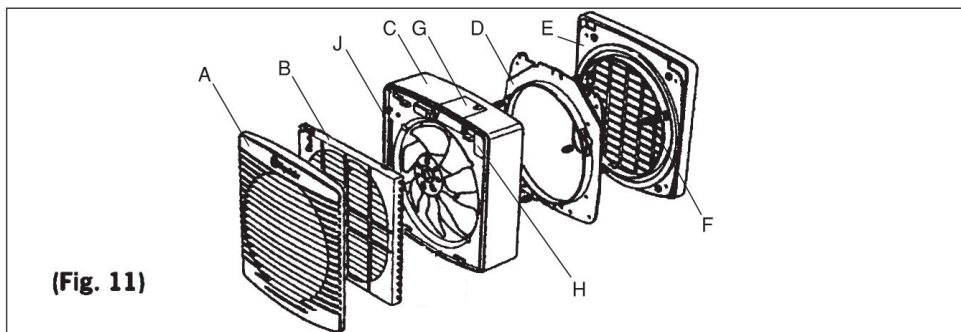

(Fig. 11)

5 Preparazione del foro

Se il ventilatore viene installato in una finestra, procurarsi un vetro già tagliato secondo le dimensioni indicate alla Fig. 1.

Se viene installato a parete:

1. Assicurarsi che il centro del foro si trovi almeno a 205 mm dai bordi della parete.
2. **Verificare che non ci siano tubi o cavi incassati nella parete, oppure ostruzioni esterne da installazioni elettriche, del gas o dell'acqua.**
3. Segnare sulla parete il centro del foro e perforare da parte a parte.
4. Usare questo foro per tracciare un cerchio di diametro adatto per il condotto della parete.
5. Eseguire il foro senza, però, procedere da parte a parte.
(Il metodo consigliato consiste nell'eseguire con il trapano una serie di fori ravvicinati intorno al bordo del tracciato per l'apertura, togliendo poi con uno scalpello il mattone che si trova fra i fori. **Avvertimento: usare una protezione per gli occhi.**)
6. Andare fuori e tagliare un foro nel muro esterno ripetendo il procedimento descritto sopra.
7. Montare il condotto.
8. Riparare il foro lasciando che la malta faccia presa prima di continuare l'installazione del ventilatore.

6 Separazione del ventilatore dalla piastra di bloccaggio interna

1. Togliere la griglia interna e la serrandina anticircolo, togliendo prima la vite dal lato inferiore della griglia e sganciando, quindi, il fondo di quest'ultima; la sommità della griglia può, quindi, essere liberata sganciando l'angolo superiore. A questo punto, si può sganciare la serrandina.
2. Svitare le quattro viti con testa a croce e sollevare il ventilatore (Fig. 3).

7 Montaggio del ventilatore nel foro (fig. 4)

consiglia di eseguire le istruzioni di questa sezione servendosi di due persone.

Se si lavora più in alto del pianterreno, occorre osservare le precauzioni di sicurezza del caso.

Se si installa il ventilatore in una finestra, fissare i tre dispositivi di protezione di gomma per i bordi (confezionati separatamente) in maniera equidistante intorno all'orlo della piastra di bloccaggio esterna.

1. Fissare le fascette a tacche (confezionate separatamente) alla piastra di bloccaggio esterna.
2. Presentare la griglia esterna dal lato esterno della parete o della finestra, in maniera che l'orlo della piastra di bloccaggio esterna si inserisca nel foro.
3. Presentare la piastra di bloccaggio interna dal lato interno della parete o della finestra e guidare le fascette a tacche della piastra di bloccaggio esterna attraverso le fessure della piastra di bloccaggio interna.
4. Inserire le viti a intaglio (confezionate separatamente) nelle cavità intorno alle fessure delle fascette a tacche.
5. Serrare le viti con attenzione per formare una buona tenuta.

Evitare di serrare troppo.

6. Accorciare le fascette a tacche fino alla lunghezza necessaria, togliendo se necessario ogni bordo tagliante.

8 Rimontaggio del ventilatore sulla piastra di bloccaggio interna

1. Montare il gruppo del ventilatore sulla piastra di bloccaggio interna (fig. 3).
2. Assicurarsi che le fascette a tacche entrino nel gruppo del ventilatore in maniera che non rimangano colpite dalle pale del ventilatore.
3. Serrare le quattro viti. Evitare di serrarle troppo.

9 Cablaggio delle connessioni elettriche

1. Rimuovere attentamente la piastra del connettore del ventilatore svitando le due viti (fig. 5). I componenti del gruppo connettore si trovano dietro questa piastra.
2. Togliere le due viti del morsetto per il cavo (fig. 8a/8b).
3. Se necessario, fare passare il cavetto attraverso l'anello di gomma (confezionato separatamente) in maniera da adattarsi all'ingresso per il cavo della piastra del connettore.

◆ **Se si sta installando un GXL9 con un interruttore acceso/spento:**

1. Cablare il connettore del ventilatore come indicato nella fig. 6.
2. Mettere l'interruttore di selezione del ventilatore sulla posizione 1 per aspirare, sulla posizione 2 per estrarre o sulla posizione 3 per aprire "solo la serrandina" (fig. 7).

◆ **Se si sta installando un GXL9 con un regolatore:**

1. Fare riferimento alle istruzioni per l'installazione del regolatore. (Fig. 12)
2. Se viene cablato ad un regolatore già esistente, contattare l'Uff. Tecnico oppure.
3. Se si utilizza un dispositivo di controllo che fornisce velocità variabile e/o controllo della direzione di rotazione, scegliere la posizione 3 dell'interruttore di selezione del ventilatore. In caso contrario, scegliere per l'interruttore di selezione del ventilatore la posizione 1 per aspirazione, la posizione 2 per estrazione o la posizione 3 per aprire "solo la serrandina" (fig. 7).

10 Montaggio del morsetto per il cavo

◆ **Per il GXL9:**

Per cavi fino a 8 mm di diametro: serrare il cavetto come indicato alla fig. 8a.
Per cavi con diametro uguale o maggiore di 8 mm e fino a 11,5 mm, serrare il cavetto come indicato alla fig. 8b.

Per cavi con diametro maggiore di 11,5 mm usare il passaggio cavi previsto.

11 Montaggio del connettore sul ventilatore

1. Assicurarsi che il cavetto sia fissato bene nel morsetto.
 2. Montare il connettore del ventilatore inserendo su di esso il coperchio premendo a scatto (fig. 9).
 3. Inserire il connettore del ventilatore nel gruppo del ventilatore.
 4. Rimontare la piastra del connettore (Fig. 5).
 5. Rimontare la serrandina anticircolo.
 6. Rimontare la griglia interna.
 7. **Spegnerne l'alimentazione elettrica della rete e togliere i fusibili.**
 8. Effettuare le connessioni del cavetto che va dal sezionatore al cablaggio della rete elettrica di alimentazione.
 9. Rimettere a posto i fusibili ed accendere l'alimentazione elettrica della rete.
- ◆ **Per gli impianti con cablaggio fisso, il fusibile di protezione dell'apparecchio non deve avere un valore superiore a 5A.**

USO DEL VENTILATORE

12 Funzionamento del ventilatore

GXL9 (azionamento ad interruttore):

Per accendere e spegnere, usare l'interruttore a parete.

GXL9 (azionamento con regolatore):

Fare riferimento alle istruzioni per il regolatore.

◆ La serrandina è comandata da un azionatore termico silenzioso, munito di un dispositivo di ritardo per l'apertura (30-50 secondi) e per la chiusura (3 minuti).

13 Ventilazione leggera di fondo

◆ La ventilazione leggera di fondo è equivalente a quella ottenibile attraverso una piccola griglia di aerazione.

1. Togliere la griglia interna e la serrandina anticircolo, togliendo prima la vite dal lato inferiore della griglia e sganciando, quindi, il fondo di quest'ultima; la sommità della griglia può, quindi, essere liberata sganciando l'angolo superiore. A questo punto, si può sganciare la serrandina. **NOTA:** la sommità della griglia può essere sganciata soltanto dopo aver tolto la vite e sganciato il fondo della griglia. (Fig. 2).

◆ **Per consentire la ventilazione leggera di fondo:**

2. Sganciare la molla di richiamo della serrandina, come indicato alla fig. 10.
3. Rimettere a posto la molla di richiamo della serrandina nella fessura ad L.
4. Sollevare l'asticcina di azionamento fino ad agganciarla in posizione.

◆ **Per chiudere del tutto la serrandina ed impedire qualsiasi ricircolo:**

5. Sganciare la molla di richiamo della serrandina e rimetterla a posto nella fessura corta.

6. Rimontare la serrandina anticircolo e la griglia interna.

MANUTENZIONE DEL VENTILATORE

14 Pulizia

1. Prima di effettuare la pulizia, disinserire l'alimentazione elettrica. Attendere 3 minuti per assicurarsi che la girante sia completamente ferma e che la serrandina sia chiusa.
2. Togliere la griglia interna e la serrandina anticircolo, togliendo prima la vite dal lato inferiore della griglia e sganciando, quindi, il fondo di quest'ultima; la sommità della griglia può, quindi, essere liberata sganciando l'angolo superiore. A questo punto, si può sganciare la serrandina. **NOTA:** la sommità della griglia può essere sganciata soltanto dopo aver tolto la vite e sganciato il fondo della griglia. (Fig. 2). Togliere la girante svitando il pomello anteriore in senso antiorario. **AVVERTENZA:** il ventilatore continuerà a funzionare quando viene rimossa la griglia interna.
3. Pulire la griglia interna, la serrandina anticircolo e la girante, immergendole in acqua saponata tiepida. Asciugare completamente.

Non immergere il ventilatore in acqua ed altri liquidi per effettuare la pulizia delle sue parti.

4. Montare la girante bloccandola sull'albero del motore e facendo coincidere la freccia sul corpo girante con il bollino bianco sul motore. Assicurarsi che la girante sia completamente assestata.
5. Avvitare il pomello assicurandosi che l'arpionismo sul retro sia correttamente impegnato.

◆ **Non usare solventi energici per pulire il ventilatore.**

◆ A parte la pulizia non sono richiesti altri interventi di manutenzione.

LEGENDA

Griglia interna....."A"	Fascette a tacche....."F"
Serrandina anticircolo....."B"	Piastra del connettore....."G"
Gruppo del ventilatore....."C"	Targhetta dei dati tecnici....."H"
Piastra di bloccaggio interna....."D"	Interruttore di selezione....."J"
Piastra di bloccaggio/griglia esterna....."E"	



Instruzioni d'installazione ed uso, GXL9:

LAS CIARE QUESTO FOGLIETTO DI ISTRUZIONI
INSIEME AL VENTILATORE, PER USO DA PARTE
DELL'UTENTE.

Si devono sorvegliare i bambini, per assicurarsi che non giochino con
l'apparecchio.

1 Descrizione

I ventilatori GXL9 hanno le
seguenti caratteristiche:

- Montaggio su finestra, a parete, su pannello o a soffitto.
 - Sono muniti di serrandina antiricircolo a funzionamento silenzioso, (GXL9).
 - Il modello GXL9 può espellere l'aria, aspirarla o aprire "solo la serrandina" (arresto completo), usando un interruttore di selezione incorporato nel ventilatore.
 - Regolazione per ventilazione leggera di fondo.
 - Può venire installato con un dispositivo di controllo.
- Se viene installato con un dispositivo di controllo, il GXL9 può aspirare o espellere l'aria a velocità prestabilite o a velocità variabile, a seconda del tipo di regolazione. Se è usato con un interruttore acceso/spento il GXL9 aspirerà o espellerà l'aria ad alta velocità.

2 Occorrente per l'installazione

Se si installa il ventilatore con un interruttore acceso/spento:

- Cavetto a 3 conduttori.
- Nel cablaggio fisso deve essere inclusa la possibilità di uno scollegamento fisico dall'alimentazione su tutti i poli in conformità con le norme sui cablaggi.
- Un cacciavite grande con lama da 6 mm, un cacciavite da elettricista con lama da 3 mm, cacciaviti Pozidriv® N°1 e N°2.

Se il ventilatore viene montato a parete occorre anche:

- Malta (per riparare il foro).
- Kit per parete GXL WK9 o un tubo con diametro interno di 253 mm.

Se il ventilatore viene montato in una finestra, occorrerà anche:

- Una finestra fissa con vetro semplice dello spessore minimo di 4 mm.

Se il ventilatore viene montato a soffitto occorrerà anche:

- Una mitra per il tetto.
- Nel caso di installazione su tetto piano, una piastra per montaggio a tetto tipo.

Se il ventilatore viene montato insieme ad un regolatore :

- Cavo a 5 conduttori. Nota: seguire le istruzioni fornite con il regolatore.

3 Dove posizionare il ventilatore

- Montatelo quanto più in alto possibile.
- Dal centro del foro ai bordi della parete o dell'intelaiatura della finestra ci devono essere come minimo 205 mm.
- Quanto più lontano possibile e dalla parte opposta della sorgente principale di ricambio dell'aria, in maniera da assicurare un flusso d'aria attraverso la stanza (ad es. dalla parte opposta della porta interna d'ingresso).
- Vicino alla sorgente di vapore o degli odori.
- Non in ambienti la cui temperatura possa superare 50 °C.
- Se il ventilatore viene installato in una stanza dove si trova un'apparecchiatura che fa uso di combustibile, si devono prendere precauzioni per evitare il riflusso di gas nell'ambiente dalla canna fumaria del bruciatore.
- L'aria di scarico non deve essere fatta uscire attraverso una canna fumaria usata per i gas di scarico di altre apparecchiature.
- Per le portate d'aria di rinnovo e per l'espulsione dell'aria osservare tutti i regolamenti delle autorità competenti.
- Se il ventilatore è inteso per l'aspirazione dell'aria, la griglia di ingresso deve essere posizionata come minimo alla distanza di 0,5 metri dall'uscita di scarico di una canna fumaria usata per una apparecchiatura di riscaldamento o per cucinare.
- Quando si intende usare il ventilatore in atmosfere soggette a sostanze chimiche corrosive occorre consultare il nostro Reparto Assistenza Tecnica.
- Questo prodotto non deve essere installato in zona 0.
- Questo prodotto elettrico, se installato in una sala con doccia o da bagno, deve essere collocato in posizione tale da non potere essere toccato da chi fa uso della doccia o del bagno.

4 Installazione del sezionatore e del cablaggio

1. Verificare che sul retro della posizione dell'interruttore (nella parete o sopra il soffitto) non ci siano tubi o cavi incassati dell'elettricità, del gas o dell'acqua.
2. Installare il cavo dal sezionatore alla posizione del ventilatore.
3. Installare il cavo dal sezionatore al punto di connessione alla rete elettrica di alimentazione.
4. Installare il sezionatore.
5. Fare tutti i collegamenti all'interno del sezionatore.

AVVERTIMENTO: non fare a questo punto connessione alcuna con la rete elettrica di alimentazione.

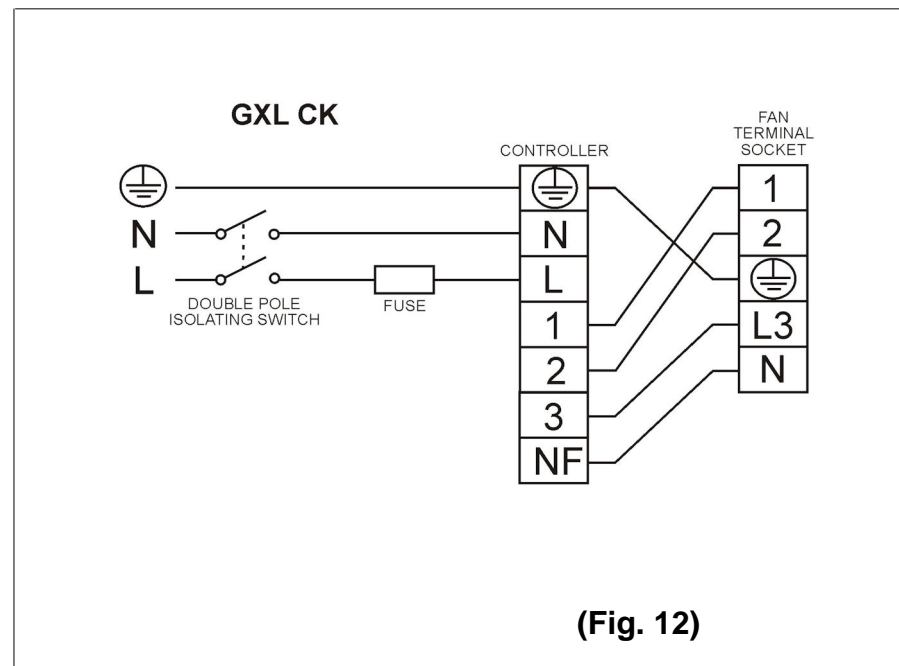

(Fig. 12)

INSTALLAZIONE DEL VENTILATORE

Questi apparecchi sono progettati per essere collegati per mezzo di cablaggio fisso. Verificare che i dati elettrici indicati sul ventilatore corrispondono a quelli della rete di alimentazione.

Tutte le installazioni devono essere controllate da un elettricista qualificato.

L'installazione e il cablaggio devono conformarsi: in Gran Bretagna ai regolamenti IEE correnti, negli altri Paesi ai regolamenti vigenti del posto.

AVVERTIMENTO: QUESTI APPARECCHI DEVONO ESSERE COLLEGATI A TERRA.

Chi esegue l'installazione è responsabile di osservare i codici di pratica professionale relativi all'edilizia. Non è previsto l'uso di questo apparecchio da parte di persone (inclusi i bambini e gli infermi) con menomazioni fisiche, sensoriali o mentali, o mancanza di esperienza e conoscenze, a meno che tali persone siano sorvegliate o istruite sull'uso dell'apparecchio da una persona responsabile della loro sicurezza.

D

GXL9 Installations und Bedienungsanleitung

GEBRAUCHSANLEITUNG BITTE BEIM VENTILATOR AUFBEWAHREN.

INSTALLATION DES VENTILATORS

Die Geräte sind für die Festverdrahtung konzipiert. Kontrollieren Sie, ob der elektrische Nennwert des Ventilators der Netzversorgung entspricht. Sämtliche Installationsarbeiten müssen von einem qualifizierten Elektriker überwacht werden. Die Installation und Anschlüsse müssen gemäß den geltenden IEE-Vorschriften

(Großbritannien) bzw. den örtlich geltenden Vorschriften (andere Länder) durchgeführt werden.

WARNUNG: DIESE GERÄTE MÜSSEN GEERDET WERDEN.

Der Installateur ist für die Einhaltung der geltenden Bauvorschriften verantwortlich. Dieses Gerät ist nicht zur Verwendung durch Personen (einschließlich Kinder und Behinderte) mit eingeschränkter körperlichen, sensorischen oder geistigen Fähigkeiten oder mit mangelnden Erfahrungen und Kenntnissen bestimmt, es sei denn sie werden über wacht und ihnen wurde Anleitung hinsichtlich der Verwendung des Geräts durch eine für ihre Sicherheit verantwortliche Person gegeben. Kinder beaufsichtigen, um sicherzustellen, dass sie nicht mit dem Gerät spielen.

1 Beschreibung

Die Ventilatoren GXL9 haben

die folgenden Merkmale:

- Zur Montage in Fenstern, Wänden, Vertäfelungen and Dach geeignet.
 - Geräuscharme elektrische Verschlussklappen.
 - Der GXL9 kann zur Ent- und Belüftung oder nur mit offener Verschlussklappe betrieben werden (Umschaltung mit integriertem Wahlschalter).
 - Einstellbar auf Dauerlüftung.
 - Auf Wunsch ist Anschluss an ein Steuergerät möglich.
- Bei Betrieb mit einem Steuergerät kann die Ent- und Belüftungsgeschwindigkeit des GXL9 stufenweise bzw. stufenlos (abhängig vom Steuergerät) geregelt werden. Bei Betätigung durch einen Ein-/Ausschalter arbeitet der GXL9 mit hoher Geschwindigkeit im Be- bzw. Entlüftungsbetrieb.

2 Erforderliches Zubehör zu Installation

Zur Installation des Ventilators mit einem Ein-/Ausschalter sind erforderlich:

- Ein dreidrahtiges Kabel.
- Eine Trennvorrichtung muss an allen Polen in die Festverdrahtung entsprechend den Vorschriften zur elektrischen Leitungsverlegung installiert werden.
- Ein großer Schraubendreher mit 6-mm-Klinge, ein Elektriker-Schraubendreher mit 3-mm-Klinge, Pozidriv-Schraubendreher Nr. 1 und 2.

Zur Wandmontage des Ventilators sind außerdem erforderlich:

- Mörtel (zum Füllen der Aufnahmeöffnung).
- Wandmontagesatz GXL WK9
- oder ein Rohr mit 253 mm Innendurchmesser.

Zur Fenstermontage des Ventilators sind außerdem erforderlich:

- Ein einfach verglastes Festfenster mit einer Glasstärke von mindestens 4 mm.

Zur Dachmontage des Ventilators sind außerdem erforderlich:

- Dachkappe
- Dachmontageplatte für Flachdächer.

Zur Montage des Ventilators mit einem Steuergerät

- Ein fünfadriges Kabel. Hinweis: Siehe Montageanleitungen des Steuergeräts.

3 Wahl der Montageposition

- Ventilator so hoch wie möglich montieren.
- Der Abstand zwischen der Wandkante/ dem Fensterrahmen und der Mitte der Öffnung muß mindestens 205 mm betragen.
- Ventilator möglichst weit entfernt von der wichtigsten Luftaustauschquelle des Raums (z.B. gegenüber der Zimmertür) anbringen, so daß eine Luftströmung durch den ganzen Raum gewährleistet ist.
- Ventilator in der Nähe von Dampf- oder Geruchsquellen plazieren.
- Ventilator an einer Stelle montieren, an der keine Umgebungstemperaturen von mehr als 50°C zu erwarten sind.
- Bei Einsatz des Lüfters in einem Raum, in dem ein Brenner aufgestellt ist, ist dafür zu sorgen, dass der Rückstrom von Gasen vom offenen Abzug des Brenners in den Raum verhindert wird.
- Wenn der Ventilator zur Belüftung verwendet wird, muß das Einlaßgitter in mindestens 50 cm Entfernung zur Auslaßöffnung von Heiz- und Kochgeräten, die an ein Abzugsrohr angeschlossen sind, installiert werden.
- Vor der Installation des Ventilators in Umgebungen mit möglicher korrosiver Chemikalienbelastung ist unser technischer Kundendienst zu Rate zu ziehen.
- Dieses Produkt darf nicht in Zone 0 installiert werden.

4 Installation des Trennschalters und der Kabel

1. Kontrollieren Sie, ob hinter der geplanten Schalterposition keine Rohre oder Kabel (Strom, Gas, Wasser) unter Putz in der Wand bzw. Decke verlaufen.
 2. Kabel vom Trennschalter zur Ventilatorposition verlegen.
 3. Kabel vom Trennschalter zum Netzanschlußpunkt verlegen.
 4. Trennschalter einbauen.
 5. Alle Verbindungen im Inneren des Trennschalters herstellen.
- WARNUNG: Schalter noch nicht an die Netzversorgung anschließen.**

(suite)

5. Effectuer tous les raccordements à l'intérieur du sectionneur.

ATTENTION DANGER : Pour le moment, ne pas raccorder l'extracteur à l'alimentation électrique.

5 Préparation du trou

En cas d'installation de l'extracteur dans une fenêtre, se procurer une vitre prédécoupée munie d'un trou conforme aux dimensions données (Fig. 1).

En cas de montage mural de l'extracteur :

1. Vérifier que le centre du trou est placé au moins 205 mm des bords de la paroi.
 2. Vérifier qu'il n'y a pas de câbles ou de canalisations enterrés dans le mur et qu'il n'y a pas d'obstacle à l'extérieur (câbles électriques ou conduites de gaz ou d'eau, par exemple).
 3. Marquer le centre du trou sur la paroi et la transpercer à la perceuse.
 4. Utiliser ce trou pour tracer un cercle du diamètre correspondant à la canalisation murale.
 5. Découper le trou sans traverser la paroi.
- (La méthode recommandée consiste à percer plusieurs trous rapprochés sur la périphérie du cercle à découper, et d'enlever la brique entre les trous à l'aide d'un burin.
- Attention Danger : Il est impératif de porter des lunettes de protection.**
6. Passer de l'autre côté de la paroi (côté extérieur) et découper un trou dans la paroi extérieure, en répétant l'opération décrite précédemment.
 7. Installer la canalisation.
 8. Egaliser les bords du trou. Laisser le mortier durcir avant de poursuivre l'installation de l'extracteur.

6 Séparation de l'extracteur et de la bride de plaque intérieure

1. Retirer la grille interne et le volet anti-refouleur. Pour cela, il faut tout d'abord retirer la vis de la partie inférieure de la grille, puis dégrader le fond de la grille. Le dessus de la grille pourra alors être dégagé en dégrafant le coin supérieur. Déclipser ensuite le volet.

NOTA : Pour dégager le dessus de la grille, il faut tout d'abord retirer la vis et dégager le fond de la grille (Fig. 2).

2. Dévisser les quatre vis à tête cruciforme et dégager l'extracteur (Fig. 3).

7 Montage de l'extracteur dans le trou (Fig. 4)

recommande que les opérations décrites dans cette section soient effectuées par deux personnes.

En cas d'installation à un étage supérieur au rez-de-chaussée, respecter les consignes de sécurité appropriées.

En cas d'installation de l'extracteur sur une fenêtre, fixer les trois protections à rebord de caoutchouc (emballés séparément) à une distance égale autour de la lèvre de la bride de plaque intérieure.

1. Attacher les colliers métalliques Serflex (emballés séparément) sur la bride de plaque extérieure.
2. Tenir la grille extérieure verticale contre l'extérieur de la paroi ou de la fenêtre, de façon à ce que la lèvre de la bride de plaque extérieure dépasse à l'intérieur du trou.
3. Tenir la bride de plaque contre l'intérieur de la paroi ou de la fenêtre et guider les colliers métalliques Serflex de la bride de plaque extérieure à travers les fentes de la bride de plaque intérieure.
4. Introduire les vis fendues (emballés séparément) dans les cavités autour des fentes de collier métallique Serflex.
5. Serrer soigneusement les vis pour assurer une bonne étanchéité.

Ne pas trop serrer les vis.

6. Couper les colliers Serflex à la longueur requise et limer les bords acérés, si nécessaire.

8 Remontage de l'extracteur sur la bride de plaque intérieure

1. Mettre l'ensemble extracteur sur la bride de plaque intérieure (Fig. 3).
2. Vérifier que les colliers métalliques Serflex se logent bien à l'intérieur de l'ensemble extracteur pour qu'ils ne risquent pas de toucher les pales d'hélice.
3. Visser les quatre vis. **Ne pas trop serrer.**

9 Branchement des raccords électriques

1. Retirer la plaque de raccord d'extracteur en dévissant les deux vis (Fig. 5). Les pièces de l'ensemble de raccord se trouvent derrière cette plaque.

2. Retirer les deux vis de collier de serrage (Fig. 8a/8b).

3. Si nécessaire, faire passer le câble à travers l'œillet (emballé séparément), afin de l'installer sur l'entrée de câble de la plaque d'accord.

◆ En cas d'installation du modèle GXL9 équipé d'un interrupteur marche/arrêt :

1. Câbler le raccord d'extracteur conformément à l'illustration Fig. 6.
2. Mettre le commutateur sélecteur d'extracteur en position 1 pour l'aspiration, 2 pour l'extraction ou 3 pour l'ouverture du volet de fermeture uniquement" (Fig. 7).

◆ En cas d'installation du modèle GXL9 équipé d'un variateur :

1. Consulter les instructions d'installation relatives au variateur (Fig. 12).
2. Dans le cas où l'appareil doit être branché sur un variateur déjà en service, contacter le Service d'assistance technique.
3. Mettre le commutateur sélecteur d'extracteur en position 3 en cas d'utilisation d'un variateur capable de varier la vitesse et/ou la direction de fonctionnement. Dans le cas contraire, mettre le commutateur sélecteur d'extracteur en position 1 pour l'aspiration, 2 pour l'extraction ou 3 pour l'ouverture du volet de fermeture uniquement" (Fig. 7).

10 Pose du pince-câble

◆ Modèle GXL9 :

Pour un câble d'un diamètre jusqu'à 8 mm, attacher le câble comme indiqué à la Fig. 8a. Pour un câble de diamètre égal ou supérieur à 8 mm et jusqu'à 11,5 mm, attacher le câble comme indiqué à la Fig. 8b.

Pour un câble d'un diamètre supérieur à 11,5 mm, utiliser l'entrée de canalisation.

11 Montage du raccord sur l'extracteur

1. Vérifier que le pince-câble maintient bien le câble en place.
 2. Assembler le raccord d'extracteur en faisant passer le couvercle au-dessus du raccord (Fig. 9).
 3. Brancher le raccord d'extracteur dans l'ensemble extracteur.
 4. Remonter la plaque de raccord (Fig. 5).
 5. Remonter le volet de fermeture anti-refoulement.
 6. Remonter la grille intérieure.
 7. Couper l'alimentation électrique secteur et retirer les fusibles.
 8. Raccorder le câble entre le sectionneur et le câblage d'alimentation électrique secteur.
 9. Remettre les fusibles en place et rétablir l'alimentation secteur.
- ◆ Pour les circuits de câblage fixes, le fusible de protection de l'appareil doit avoir une capacité ne dépassant pas 5 A.

UTILISATION DE VOTRE EXTRACTEUR

12 Fonctionnement de l'extracteur

Modèle GXL9 (commandé par interrupteur) :

Pour mettre l'extracteur en route ou l'arrêter, utiliser l'interrupteur se trouvant sur la paroi ou au plafond.

Modèle GXL9 (commandé par variateur) :

Consulter les instructions relatives au variateur.

◆ Les volets de fermeture fonctionnent grâce à une commande thermique silencieuse qui intervient après un délai de 30 à 50 secondes à l'ouverture et de 3 minutes à la fermeture.

13 Ventilation de maintien

◆ La ventilation de maintien est équivalente à la ventilation assurée par des briques creuses ou par un dispositif semblable.

1. Retirer la grille interne et le volet anti-refouleur. Pour cela, il faut tout d'abord retirer la vis de la partie inférieure de la grille, puis dégrader le fond de la grille. Le dessus de la grille pourra alors être dégagé en dégrafant le coin supérieur. Déclipser ensuite le volet.

NOTA : Pour dégager le dessus de la grille, il faut tout d'abord retirer la vis et dégager le fond de la grille (Fig. 2).

◆ Pour assurer une ventilation de maintien :

2. Libérer le ressort de rappel de volet (voir Fig. 10).
 3. Placer le ressort de rappel de volet dans la fente en forme de L.
 4. Soulever la barre de fonctionnement pour la mettre en place.
- ◆ Pour fermer complètement les volets et empêcher tout refoulement :
5. Libérer le ressort de rappel de volet pour le placer dans la fente courte.
 6. Remonter le volet de fermeture anti-refoulement et la grille intérieure.

ENTRETIEN DE VOTRE EXTRACTEUR

14 Nettoyage

1. Avant le nettoyage, isoler l'extracteur de l'alimentation secteur. Attendre 3 minutes pour que l'hélice s'arrête et que le volet automatique se ferme.

2. Retirer la grille interne et le volet anti-refouleur. Pour cela, il faut tout d'abord retirer la vis de la partie inférieure de la grille, puis dégrader le fond de la grille. Le dessus de la grille pourra alors être dégagé en dégrafant le coin supérieur. Déclipser ensuite le volet.

NOTA : Pour dégager le dessus de la grille, il faut tout d'abord retirer la vis et dégager le fond de la grille (Fig. 2).

AVERTISSEMENT : Le ventilateur peut toujours fonctionner, même après avoir retiré la grille interne.

3. Retirer l'hélice en dévissant la poignée située sur le devant de l'hélice dans le sens inverse des aiguilles d'une montre.

4. Nettoyer la grille intérieure, le volet de fermeture anti-refoulement et l'hélice en les immergeant dans de l'eau savonneuse. Les faire sécher complètement.

Ne pas utiliser d'eau ou d'autres liquides pour nettoyer les autres composants de l'extracteur.

5. Pour remonter l'hélice, la placer sur l'arbre du moteur et aligner la flèche marquée sur l'hélice avec le point blanc situé sur le moteur. S'assurer que l'hélice est enclenchée correctement.

6. Remonter la poignée en vérifiant que le cliquet situé à l'arrière est engagé à fond.

◆ **Ne jamais utiliser de solvants concentrés pour nettoyer l'extracteur.**

◆ En dehors du nettoyage, aucune autre opération de maintenance n'est nécessaire.

LÉGENDE

Grille intérieure	"A"	Colliers métalliques Serflex	"F"
Volet de fermeture anti-refoulement	"B"	Plaque raccord	"G"
Ensemble extracteur	"C"	Plaque signalétique.....	"H"
Bride de plaque intérieure	"D"	Commutateur sélecteur	"J"
Bride de plaque/grille extérieure.....	"E"		

F

Instructions d'Installation et d'Utilisation des Extracteurs d'Air GXL9

DEPLIANT D'INSTRUCTIONS A CONSERVER AVEC L'EXTRACTEUR DANS L'INTERTE DE L'UTILISATEUR.

sensorielles ou mentales réduites, ou encore un manque d'expérience ou de connaissances, à moins qu'elles n'aient été supervisées ou aient reçu des instructions relatives à l'utilisation de cet appareil par une personne responsable de leur sécurité. Les enfants doivent être surveillés pour s'assurer qu'ils ne jouent pas avec l'extracteur.

1 Description

Les modèles d'extracteur GXL9 possèdent les caractéristiques suivantes:

- Possibilité de montage sur fenêtre, mural ou au plafond
- Equipés de volets de fermeture anti-refoulement à fonctionnement silencieux.
- Le modèle GXL9 est capable d'extraire, d'aspirer ou d'une fonction "volet de fermeture uniquement", grâce à un commutateur sélecteur d'extracteur intégré.
- Mode ventilation de maintien.
- Peut être muni d'un variateur.

L'utilisation d'un variateur permet au GXL9 d'aspirer ou d'extraire à une vitesse choisie, ou à des vitesses variables selon le type de variateur utilisé, alors que l'utilisation d'un interrupteur marche/arrêt permet au GXL9 d'aspirer ou d'extraire à grande vitesse.

2 Ce dont l'installateur doit se munir

Si l'extracteur est équipé d'un interrupteur marche/arrêt:

- Cable à 3 conducteurs.
- Un moyen de déconnecter tous les pôles doit être intégré au câblage fixe dans le respect des règlements en vigueur concernant le câblage.
- Un tournevis à grande lame 6mm, un tournevis d'électricien à larme 3mm, et des tournevis Pozidriv No. 1 et 2.

En cas de montage mural de l'extracteur, vous aurez également besoin:

- De mortier (pour égaliser les bords du trou).
- Du kit de montage mural GXL WK9

ou d'un tube de 253mm de diamètre interne.

En cas de montage de l'extracteur sur une fenêtre, vous aurez également besoin:

- D'une fenêtre sans battant à simple vitrage, avec une épaisseur minimum de verre de 4mm.

En cas de montage de l'extracteur au plafond, vous aurez également besoin:

- Du capot de plafond
- De la plaque de fixation au plafond prévue pour l'installation au plafond, à plat

En cas de montage d'un extracteur équipé d'un variateur

- Cable à 5 conducteurs. Remarque: Nous vous prions de consulter les instructions relatives au variateur.

3 Où placer l'extracteur

- Le plus haut possible.
- A une distance d'au moins 205mm des bords de la paroi ou de l'encadrement de la fenêtre au centre du trou.
- Le plus loin possible et du côté opposé à la source principale d'air de renouvellement, afin d'assurer un débit d'air suffisant dans la pièce (du côté opposé au passage de porte intérieure, par exemple).
- Près de la source de vapeur ou d'odeurs.
- A un endroit où la température ambiante ne risque pas de dépasser 50°C.
- Si l'extracteur est installé dans une pièce contenant un brûleur de fuel, des précautions doivent être prises pour éviter que les émanations de gaz soient refoulées dans la pièce par le conduit ouvert du brûleur de fuel.
- Lorsque l'extracteur est utilisé en mode aspiration, la grille d'entrée doit être placée à une distance d'au moins 0,5 mètre de tuyau d'évacuation d'un appareil de chauffage ou de cuisson.
- Si l'extracteur doit être utilisé en présence d'atmosphères susceptibles de contenir des produits chimiques corrosifs, notre Département Technico-Commercial doit être consulté.
- Ce produit ne doit pas être installé en zone 0.

4 Installation du Sectionneur et des Cables

1. Vérifier qu'il n'y a pas de cables ou de canalisations enterrés, par exemple des cables électriques ou des conduites de gaz ou d'eau, derrière l'emplacement du sectionneur (dans le cas d'un montage mural ou au-dessus du plafond)
2. Poser le cable entre le sectionneur et l'emplacement de l'extracteur
3. Poser le cable entre le sectionneur et le point de raccordement à l'alimentation secteur.
4. Installer le sectionneur.

5 Vorbereiten der Aufnahmeöffnung

Bei installation des Ventilators im Fenster eine vorgeschchnittene Scheibe mit geeigneten Abmessungen (siehe Abb.1) verwenden.
Zur Wandmontage:

1. Die Mitte der Aufnahmeöffnung muß mindestens 205mm von der Wandkante entfernt sein.
2. Kontrollieren Sie, ob keine Rohre oder Kabel (Strom, Gas, Wasser) hinter der gekantete Schalterposition in der Wand unter Putz verlaufen bzw. Diese von außen blockieren.
3. Die Mitte der Öffnung anzeichnen und an dieser Stelle ein Durchgangsloch durch die Wand bohren.
4. Um das Loch einen Kreis mit dem Durchmesser des Durchführungsrohrs zeichnen. 5. Öffnung herstellen (nicht ganz durch die Wand schneiden). (Hierzu empfiehlt es sich, rund um die Kante der Öffnung dicht nebeneinander eine Reihe von Löchern zu bohren und anschließend das Mauerwerk herauszumeißeln.
- Vorsicht: Bei der Arbeit Schutzbrille tragen**
6. Von außen auf gleiche Weise eine Öffnung in die Außenwand meißeln.
7. Durchführungsrohr einsetzen.
8. Öffnung rund um das Durchführungsrohr mit Mörtel füllen. Mörtel abbinden lassen, bevor man mit der Installation des Ventilators fortfährt.

6 Ventilator von der inneren Abdeckplatte trennen

1. Das innere Gitter und die hintere Lüftungsklappe entfernen Sie, indem Sie zunächst die Schrauben auf der Unterseite des Gitters entfernen und dann das untere Gitter aus der Klemme lösen; das obere Gitter nehmen Sie heraus, indem Sie die Klemmen an der oberen Ecke lösen. Dann können Sie die Klappe aus der Klemme lösen. BITTE BEACHTEN: das obere Gitter lässt sich nur lösen, wenn die Schrauben und das untere Gitter entfernt sind (Abb. 2).
2. Die vier Kreuzkopfschrauben lösen und den Ventilator abnehmen (Abb. 3).

7 Ventilator in die Aufnahmeöffnung einsetzen (Abb. 4)

Diese Arbeiten sollten von zwei Personen durchgeführt werden.
Bei Arbeiten über Bodenhöhe sind entsprechende Sicherheitsmaßnahmen zu treffen. Bei Installation des Ventilators in einem Fenster die drei Kantenschutz aus Gummi (separat verpackt) in gleichmäßigen Abständen rund um die Kante der äußeren Abdeckplatte anbringen.

1. Schraubbänder (separat verpackt) an der äußeren Abdeckplatte befestigen.
2. Außengitter von außen so gegen Wand/Fenster halten, daß die Knate der äußeren Abdeckplatte in das Loch hineinragt.
3. Die innere Abdeckplatte von innen gegen die Wand/Fenster halten und die Schraubbänder von der äußeren Abdeckplatte aus durch die Schlitze in der inneren Abdeckplatte führen.
4. Die Schlitzenschrauben (separat verpackt) in die Aussparungen um die Schraubenschlitze einsetzen.
5. Schrauben vorsichtig anziehen, so daß eine gute Abdichtung entsteht.

Schrauben nicht überdrehen.

6. Schraubbänder auf die erforderliche Länge zuschneiden. Eventuelle scharfe Kanten beseitigen.

8 Ventilator wieder an der inneren Abdeckplatte befestigen

1. Ventilator an der inneren Abdeckplatte befestigen (Abb. 3).
2. Darauf achten, daß die Enden der Schraubbänder im Ventilator untergebracht sind, damit sie sich nicht in den Ventilatorflügeln verfangen können.
3. Die vier Schrauben anziehen. Schrauben nicht überdrehen.

9 Elektrische Anschlüsse

1. Ventilatoranschlussplatte vorsichtig entfernen, indem man die beiden Schrauben löst (Abb. 5). Die Anschlußteile sind lose hinter der Platte verstaub.
2. Die beiden Schrauben der Kabelsicherung lösen (Abb. 8a/8b)
3. Falls erforderlich, Kabel durch die Durchführungsöhle (separat verpackt) führen und diese durch die Kabeleinführung der Anschlussplatte einschleiben.
♦ Bei Installation des GXL9 mit einem Ein-/Ausschalter:
 1. Ventilatorstecker wie in Abb. 6 gezeigt verdrahten.
 2. Ventilator-Wahlschalter auf Belüftung (Position 2) oder Betrieb nur mit offener Verschlussklappe (Position 3) stellen (Abb. 7).♦ Bei Installation des GXL9 mit einem Steuergärt:
 1. Installationsanleitungen des Steuergärts beachten (Abb. 12)
 2. Beim Anschluß an ein vorhandenes Steuergerät den Technischen Kundendienst von bzw.
 3. Bei Verwendung eines Steuergeräts mit variabler Geschwindigkeitsregelung und/oder Laufrichtung den Ventilator-Wahlschalter auf Position 3 stellen. Sonst den Wahlschalter auf Position 1 für Belüftung, Position 2 für Entlüftung oder Position 3 für Betrieb nur mit offener Verschlussklappe einstellen (Abb. 7).

10 Anbringen der Kabelsicherung

♦ Beim GXL9: Bei einem Kabeldurchmesser bis 8 mm Kabelsicherung wie in Abb. 8a gezeigt anbringen. Bei einem Kabeldurchmesser von mehr als 8 mm und bis 11,5 mm Kabelsicherung wie in Abb. 8b gezeigt anbringen. Bei einem Kabeldurchmesser von mehr als 11,5 mm die mitgelieferte Kabeldurchführung verwenden. (Fortsetzung)

11 Montieren des Steckers am Ventilator

1. Kontrollieren, daß das Kabel durch die Kabelsicherung korrekt fixiert ist.
 2. Ventilatorstecker zusammenbauen, indem man die Abdeckung auf den Stecker aufsteckt (Abb. 9)
 3. Stecker in den Ventilator einstecken.
 4. Anschlussplatte wieder anbringen (Fig. 5).
 5. Verschlussklappe wieder anbringen.
 6. Inneingitter wieder anbringen.
 7. Netzversorgung abschalten und die Sicherungen entfernen.
 8. Das Kabel vom Trennschalter an die Netzversorgung anschließen.
 9. Sicherung wieder einsetzen und die Netzversorgung einschalten.
- ♦ In festverdrahteten Schaltungen dürfen nur Sicherung bis zu einem maximalen Nennstrom von 5 A verwendet werden.

BENUTZUNG DES VENTILATOR

12 Betrieb des Ventilators

GXL9 (Betätigung durch Schalter): Der ventilator wird mit dem wand- oder deckenmontierten Schalter ein- und ausgeschaltet.
GXL9 (Betätigung durch Steuergärt): Siehe Anleitung zum Steuergärt.
♦ Die Verschlussklappe werden durch einen geräuscharmen Thermoschalter mit Zeitverzögerung (30-50 Sekunden beim Öffnen, 3 Min beim Schließen) betätigt.

13 Dauerlüftung

- ♦ Bei Dauerlüftung wird eine ähnliche Lüftungswirkung wie mit einem Lüftungsziegel o. A. erzielt.
1. Das innere Gitter und die hintere Lüftungsklappe entfernen Sie, indem Sie zunächst die Schrauben auf der Unterseite des Gitters entfernen und dann das untere Gitter aus der Klemme lösen; das obere Gitter nehmen Sie heraus, indem Sie die Klemmen an der oberen Ecke lösen. Dann können Sie die Klappe aus der Klemme lösen. BITTE BEACHTEN: das obere Gitter lässt sich nur lösen, wenn die Schrauben und das untere Gitter entfernt sind (Abb. 2).
- ♦ Dauerleitung:
2. Rückstellfeder der Verschlussklappe lösen (Abb. 10).
 3. Rückstellfeder der Verschlussklappe in den L-förmigen Schlitz einhängen.
 4. Riegel anheben, um die Feder zu sichern.
- ♦ Völliger Verschluss der Klappen und Verhinderung von Rückstau:
5. Rücksteller der Verschlussklappe lösen und wieder in den kurzen Schlitz einhängen.
 6. Inneingitter und Verschlussklappe wieder anbringen.

PFLEGE DES VENTILATORS

14 Reinigung

1. Vor der Reinigung den Ventilator von der Netzversorgung trennen. 3 Minuten warten, bis das Ventilatorlaufrad zum Stillstand gekommen ist und die Klappe sich unter Motorantrieb geschlossen hat.
 2. Das innere Gitter und die hintere Lüftungsklappe entfernen Sie, indem Sie zunächst die Schrauben auf der Unterseite des Gitters entfernen und dann das untere Gitter aus der Klemme lösen; das obere Gitter nehmen Sie heraus, indem Sie die Klemmen an der oberen Ecke lösen. Dann können Sie die Klappe aus der Klemme lösen. BITTE BEACHTEN: das obere Gitter lässt sich nur lösen, wenn die Schrauben und das untere Gitter entfernt sind (Abb. 2). ACHTUNG: der Ventilator funktioniert auch noch, wenn das Inneingitter entfernt ist!
 3. Knopf auf der Vorderseite des Laufrades nach links drehen und Laufrad abnehmen.
 4. Inneingitter, Verschlussklappe und Laufrad in warmer Seitenlösung waschen . Gründlich trocknen lassen.
- Ventilator zur Reinigung von anderen Teilen nicht in Wasser oder andere Flüssigkeiten eintauchen.**
5. Laufrad zur Montage auf die Motorwelle stecken und Pfeil am Laufrad nach dem weißen Punkt am Motor ausrichten. Sicherstellen, daß das Laufrad richtig sitzt.
 6. Knopf wieder anbringen und sicherstellen, daß die Sperrklinke auf seiner Rückseite ganz eingerastet ist.

♦ Zur Reinigung des Ventilators keine scharfen Lösungsmittel verwenden.

♦ Außer der Reinigung sind keine weiteren Wartungsarbeiten erforderlich.

LEGENDE

Inneingitter.....	"A"	Schraubbänder.....	"F"
Verschlussklappe	"B"	Anschlussplatte.....	"G"
Ventilator.....	"C"	Leistungsschild	"H"
Innere Abdeckplatte.....	"D"	Wahlschalter	"J"
Äußere Abdeckplatte/Gitter.....	"E"		

GB

GXL9 Installation and Operating Instructions

LEAVE THIS INSTRUCTION LEAFLET WITH THE FAN, FOR THE BENEFIT OF THE USER.

INSTALLING THE FAN

These appliances are intended for connection to fixed wiring. Check that the electrical rating shown on the fan matches the mains supply. All installations must be supervised by a qualified electrician. Installations and wiring must conform to current IEE Regulations (UK), Local or appropriate regulations (other countries). **WARNING: THESE APPLIANCES MUST BE EARTHED.** It is the installer's responsibility to ensure that the appropriate Building codes of Practice are adhered to. This appliance is not intended for use by persons (including children and the infirm) with reduced physical, sensory or mental capabilities, or lack of experience and knowledge, unless they have been given supervision or instruction concerning use of the appliance by a person responsible for their safety. **Children should be supervised to ensure that they do not play with the appliance.**

1 Description

GXL9 fans have the following features:

- ◆ Window, wall, panel or roof mounted.
 - ◆ Are fitted with silent operation back draft shutters.
 - ◆ The GXL9 can be extract, intake or "open shutter only", using an integral Fan Selector Switch.
 - ◆ Trickle Ventilation setting.
 - ◆ Can be installed with a controller.
- If used with a speed controller, the GXL9 can intake or extract at selected speeds or at variable speed depending on the type of controller, if used with an on/off switch, the GXL9 will intake or extract at high speed.*

2 What the installer will need

If installing the fan with an on/off switch.

- ◆ 3 core cable
- ◆ A means for disconnection in all poles must be incorporated in the fixed wiring in accordance with the wiring regulations.
- ◆ 6mm Blade Large Screwdriver, 3mm Blade Electricians Screwdriver, No's 1 & 2 Pozidriv Screwdrivers.

If wall mounting the fan, you will also need:

- ◆ Mortar (to make good the hole).
- ◆ Wall Kit GXL WK9 or a tube 253mm internal diameter.

If window mounting the fan, you will also need:

- ◆ A single glazed non-operating window with a minimum glass thickness of 4mm.

If roof mounting the fan, you will also need.

- ◆ Roof cowl
- ◆ Roof mounting plate for flat roof installation.

If installing the fan with a controller

- ◆ 5 core cable. Note. Please check the instructions from the controller.

3 Where to locate the Fan

- ◆ Locate it as high as possible.
- ◆ At least 205mm from the edges of the wall or Window frame to the centre of the hole.
- ◆ As far away as possible from and opposite to the main source of air replacement to ensure airflow across the room (e.g. opposite the internal doorway).
- ◆ Near the source of steam or odours.
- ◆ Not where ambient temperatures are likely to exceed 50°C.
- ◆ **When the fan is installed in a room containing a fuel burning appliance, precautions must be taken to avoid the backflow of gases into the room from the open flue of the fuel burning appliance.**
- ◆ **If the fan is intended to intake air, the inlet grille should be sited at a distance of at least 0.5metre from the discharge outlet of a flued heating or cooking appliance.**
- ◆ **When intended for use in possible chemical corrosive atmospheres, you must consult our Technical Service Department.**
- ◆ **This product must not be installed in zone 0.**

4 Installing the isolating Switch and Cables

1. Check there are no buried Pipes or Cables e.g. Electricity, Gas, Water behind the Switch location (in the Wall or above the Ceiling).
2. Lay in the Cable from the Isolating Switch to the Fan location.
3. Lay in the Cable from the Isolating Switch to the point of connection to the Mains Supply.
4. Install the Isolating Switch.
5. Make all connections within the Isolating Switch.

WARNING: Do not make any connections to the Electrical Supply at this stage.

5 Preparing the hole

If installing in a window, get a ready-cut pane to the dimensions given in Fig. 1. *If installing in a wall:*

1. Make sure that the centre of the hole is located at least 205mm from the edges of the wall.
2. Check there are no buried pipes of cables in the wall or obstructions on the outside e.g. Electricity, Gas, Water.
3. Mark on the wall the centre of the hole and drill right through.
4. Draw a circle on this centre to suit the wall duct.
5. Cut the hole. Do not cut right through the wall.

(The recommended method is to drill a series of holes, close together, around the edge of the cutting line and remove the brick between the holes with a chisel.

Warning: eye protection must be worn).

6. Go outside and cut a hole in the outer wall, repeating the process described above.
7. Fit the ducting.
8. Make good the hole. Allow the Mortar to set before continuing the Fan installation.

6 Separate the Fan from the Inner Clamp Plate

1. Remove the inner grill and back draught shutter by first removing the screw from the underside of the grille then unclipping the bottom of the grille, the top of the grille can then be released by unclipping the top corner. The shutter can then be unclipped. NOTE: The top of the grille can only be released when the screw is removed and the bottom of the grille has been released (Fig. 2).
2. Unscrew the four cross-headed screws and lift off the Fan (Fig. 3).

7 Mount the Fan in the hole (Fig. 4)

recommended that the instructions of this section are carried out by two people.

If working above Ground Floor level, appropriate safety precautions must be observed.

If installing the fan in a window, fix the three rubber edge protectors (packed separately) at equal distances around the lip of the Outer Clamp Plate.

1. Attach the Ladder Strips (packed separately) to the Outer Clamp Plate.
 2. Hold the Outer Grille up to the outside of the wall or window so that the lip of the Outer Clamp Plate protrudes into the hole.
 3. Hold the Inner Clamp Plate to the inside of the wall or window and guide the Ladder Strips from the Outer Clamp Plate through the slots in the Inner Clamp Plate.
 4. Insert the slotted screws (packed separately) into the pockets around the ladder Strip slots.
 5. Tighten the screws carefully to make a good seal.
- Do not overighten.**
6. Trim the Ladder Strips back to the required length, if necessary remove any sharp edges.

8 Refit the Fan to the Inner Clamp Plate

1. Fit the Fan Assembly onto the Inner Clamp Plate (Fig. 3).
2. Make sure that the Ladder Strips go inside the Fan Assembly so they will not get caught in the blades.
3. Tighten up the four screws. **Do not overighten.**

9 Wire the electrical connections

1. Remove the Fan Connector Plate carefully by unscrewing the two screws (Fig. 5). The Connector Assembly parts are contained loosely behind this plate.
2. Remove the two cable clamp screws (Fig. 8a and 8b).
3. If required, feed the cable through the grommet (packed separately) in order to fit to the cable entry of the Connector Plate.

◆ *If installing a GXL9 with an on/off switch:*

1. Wire the Fan Connector as shown in Fig. 6.
2. Set the Fan Selector Switch to Position 1 for intake, Position 2 for extract or Position 3 for "open shutter only" (Fig. 7).
- ◆ *If installing a GXL9 with a controller:*
1. Refer to the installation instructions for the controller.
2. If wiring to an existing controller, contact Technical Services

3. Set the Fan Selector Switch to Position 3 if using a controller providing variable speed and/or direction. Otherwise, set the Fan Selector Switch to Position 1 for intake, Position 2 for extract or Position 3 for "open shutter only" (Fig. 7).

10 Fitting the Cable Clamp

◆ *For the GXL9:*

For cable up to 8mm diameter, clamp the cable as shown in Fig. 8a.
For cable equal to or greater than 8mm and up to 11.5mm diameter, clamp the cable shown in Fig. 8b.
For cable greater than 11.5mm diameter use the conduit entry provided.

11 Fitting the Connector to the Fan

1. Ensure the cable is firmly retained by the clamp.
 2. Assemble the Fan Connector by snapping the Cover over the Connector (Fig. 9).
 3. Plug the Fan Connector into the Fan Assembly.
 4. Refit the Connector Plate (Fig. 5).
 5. Refit the Backdraft Shutter.
 6. Refit the Inner Grille.
 7. **Switch off the mains electrical supply and remove fuses.**
 8. Connect the cable from the isolation switch to the electrical supply wiring.
 9. Replace the fuses, and switch on the mains electrical supply.
- ◆ **For fixed wiring circuits the protective fuse for the appliance must not exceed 5A.**

USING YOUR FAN

12 Operating the Fan

GXL9 (*switch operated*):

To switch on and off, use the switch on the wall or ceiling.

GXL9 (*controller operated*):

Refer to the instructions for the controller.

◆ **The shutters are operated by a silent thermo-actuator which has a time delay on opening (30-50 secs) and closing (3 mins).**

13 Trickle Ventilation

◆ Trickle Ventilation is equivalent to that provided by an air brick or similar device.

1. Remove the inner grill and back draught shutter by first removing the screw from the underside of the grille then unclipping the bottom of the grille, the top of the grille can then be released by unclipping the top corner. The shutter can then be unclipped. NOTE: The top of the grille can only be released when the screw is removed and the bottom of the grille has been released (Fig. 2).

◆ *To allow trickle ventilation:*

2. Release the Shutter Return Spring as shown in Fig. 10.
3. Re-position the Shutter Return Spring into the L-shaped slot.
4. Raise the Operating Bar to latch into position.

◆ **To fully close the shutters and stop any backdraught:**

5. Unlatch the Shutter Return Spring and re-position into the short slot.
6. Refit the Back Draught Shutter and Inner Grille.

LOOKING AFTER YOUR FAN

14 Cleaning

1. Before cleaning, isolate the fan from the mains supply. Allow 3 minutes for the impeller to stop rotating and the powered shutter to close.
 2. Remove the inner grill and back draught shutter by first removing the screw from the underside of the grille then unclipping the bottom of the grille, the top of the grille can then be released by unclipping the top corner. The shutter can then be unclipped. NOTE: The top of the grille can only be released when the screw is removed and the bottom of the grille has been released (Fig. 2). **WARNING:** The fan will still operate when the inner grille is removed.
 3. Remove the impeller by unscrewing the knob at the front of the impeller. anticlockwise.
 4. Clean the inner grille, back-draught shutter and impeller by immersing in warm soapy water. Dry thoroughly.
- Do not immerse the fan in water or other liquids to clean any other parts of the fan.**
5. Refit the impeller by locating it over the motor shaft and aligning the arrow on the impeller with the white dot on the motor. Make sure the impeller is seated correctly.
 6. Refit the knob making sure the ratchet at the rear of the knob is fully engaged.

◆ **Never use strong solvents to clean the fan.**

◆ Apart from cleaning, no other maintenance is required.

KEY (For Fig. 11)

Inner Grille	"A"	Ladder Strips	"F"
Back Draught Shutter	"B"	Connector Plate	"G"
Fan Assembly	"C"	Rating Plate	"H"
Inner Clamp Plate	"D"	Selector Switch	"J"
Outer Clamp Plate/Grille	"E"		